

L'HABITAT DES ROMAINS

DOMUS, INSULA, VILLA

DELIRIUM DISCENS

C'est au XXe siècle, sur le Palatin, qu'ont été découvertes, par des archéologues, les premières traces d'habitations datant du VIIe siècle av-JC. Seuls des trous dans le sol et des sillons creusés ont été identifiés sans qu'on puisse retrouver de vestiges de fondations ou de murs.

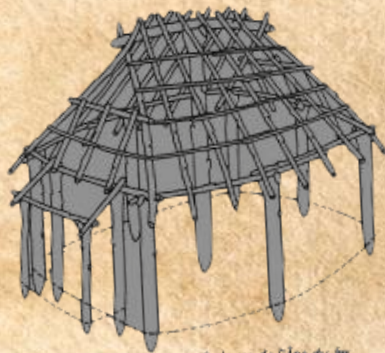

*Cabane de l'Age du fer.
Reconstitution, plan et coupes.*



1

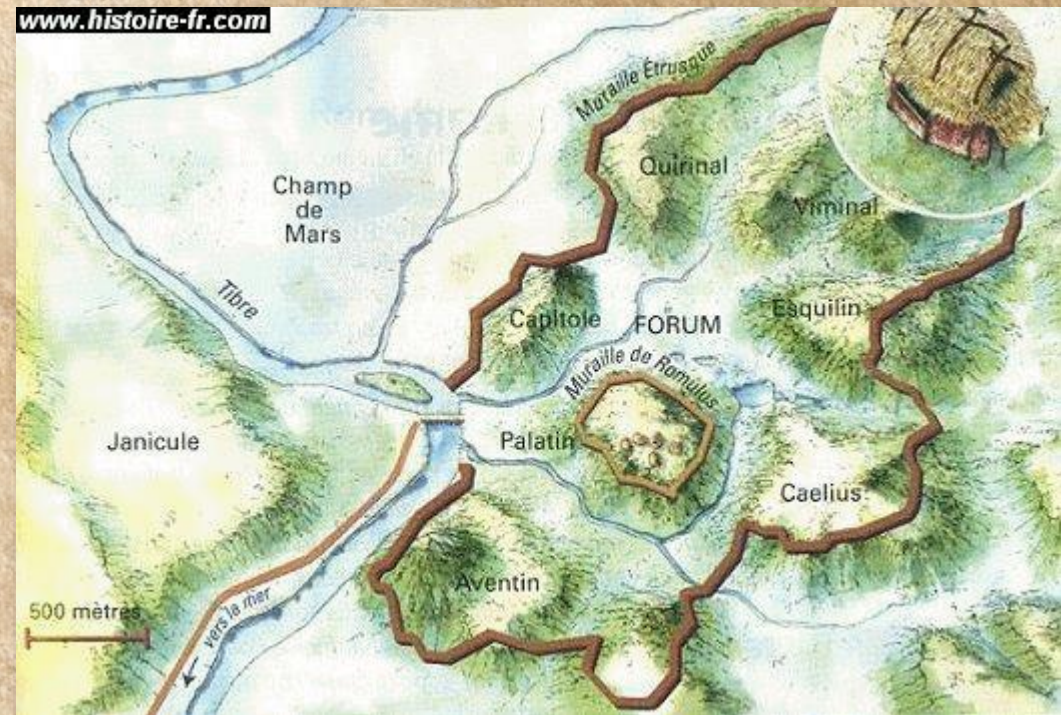

DELIRIUM DISCENS



2

Les représentations et reconstitutions de ces premiers modes d'habitat romain, hérité des étrusques, nous ont été fournis grâce à de petites urnes funéraires (ou urne cinéraire) en forme de cabanes.

DELIRIUM DISCENS

L'ossature de ces habitats primitifs était constituée de poteaux de bois reliés entre eux. Les murs étaient constitués de roseaux et branchages plaqués d'agile séchée.

La cabane était enfin recouverte d'un toit de paille ou de roseaux. Une ouverture pratiquée dans la partie antérieure du toit permettait l'évacuation des fumées.

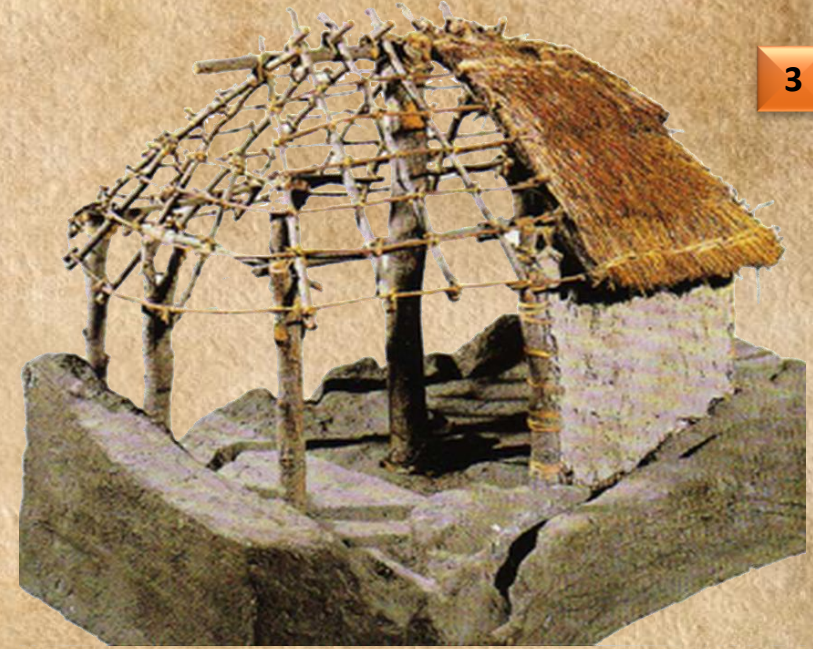

Au fil du temps, l'habitat des romains a beaucoup évolué. On distingue trois types d'habitations :

- *la maison particulière (domus),*
- *les grands immeubles loués par appartements (insulae),*
- *et la maison de campagne (villa).*

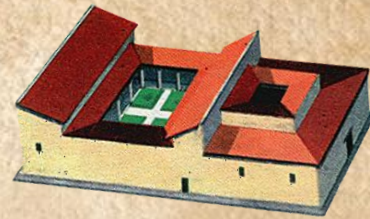

4



5



6

Ces types d'habitat, plus récents, nous sont très bien connus et il en demeure des vestiges très nombreux et parfois bon état de conservation.

DELIRIUM DISCENS

Sitographie images pour l'introduction

- 1- <http://frere.dom.free.fr/TDEtrusqa.shtml>
- 2- http://philo-lettres.fr/latin/origines_rome.htm
- 3- <http://lucieaubrac.blogs.midilibre.com/archive/2015/02/25/les-origines-de-rome-827888.html>
- 4- http://users.skynet.be/asterixlegaulois/informations/articles_domus.htm
- 5- <https://fr.pinterest.com/pin/23362491795787542/>
- 6- http://dewez.host22.com/clublaitin/villa_romaine.html

DELIRIUM DISCENS

LA DOMUS

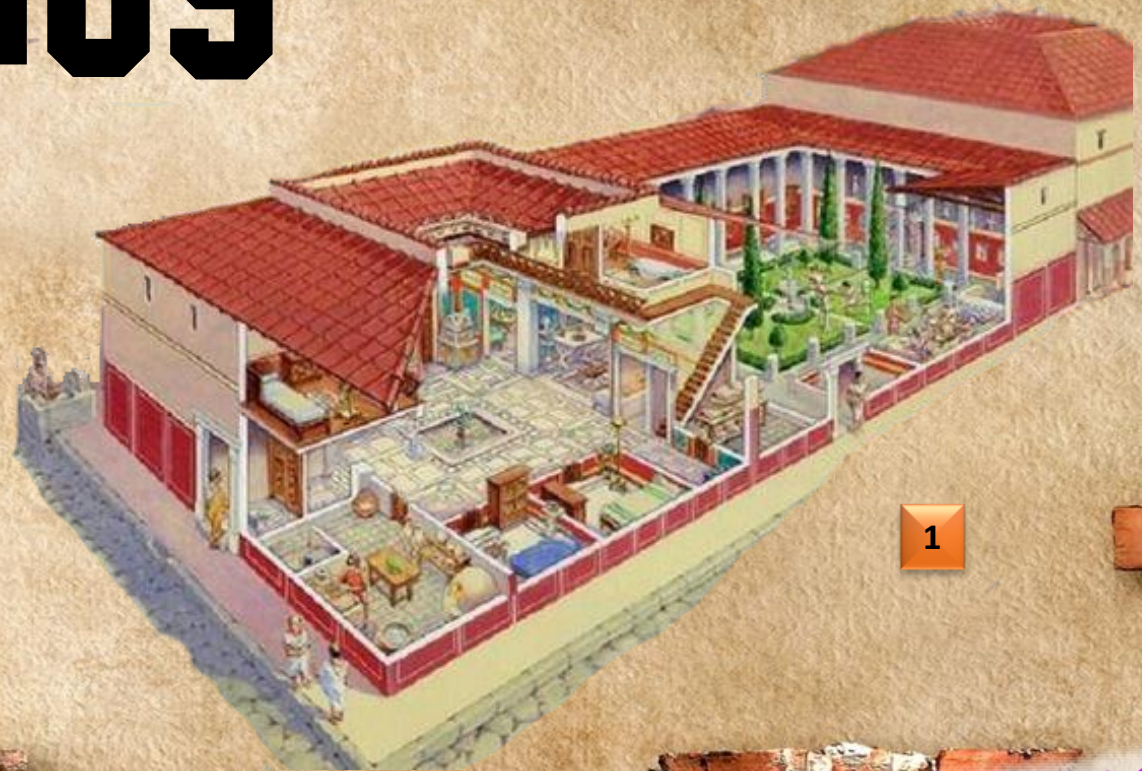

1

DELIRIUM DISCENS

La domus est un ensemble fermé sur l'extérieur construit sur un seul étage. Il s'agit d'un bâtiment rectangulaire dont l'origine, d'après les sources archéologiques semble être étrusque.



Une domus est donc une maison individuelle qui abrite les membres d'une même famille sur plusieurs générations (parents, enfants, grands-parents, oncles, esclaves...) qui cohabitent sous l'autorité du Pater Familias (chef de famille).



LA DOMUS A ATRIUM



DELIRIUM DISCENS

Les premières domus, purement italiques, empruntées aux Etrusques, s'organisent autour de l'atrium qui fournit l'essentiel de l'éclairage pour cette habitation fermée sur elle-même.

4

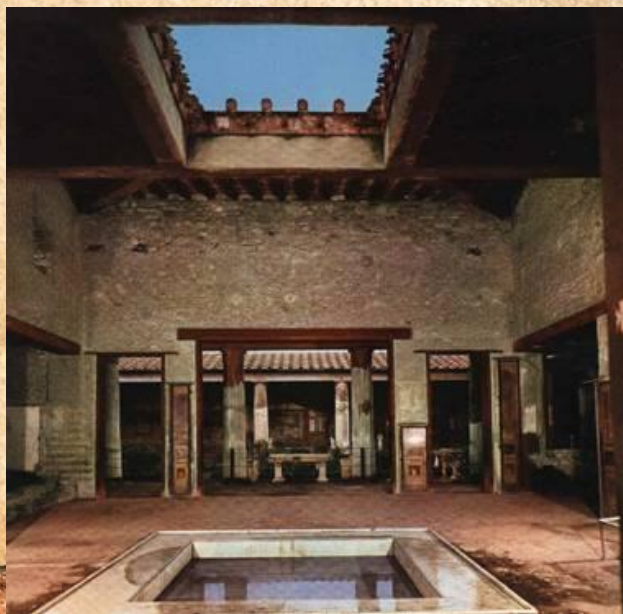

5



Ces premières domus sont des logements encore élémentaires et sobres (Elles sont encore relativement peu décorées à cette période).

DELIRIUM DISCENS

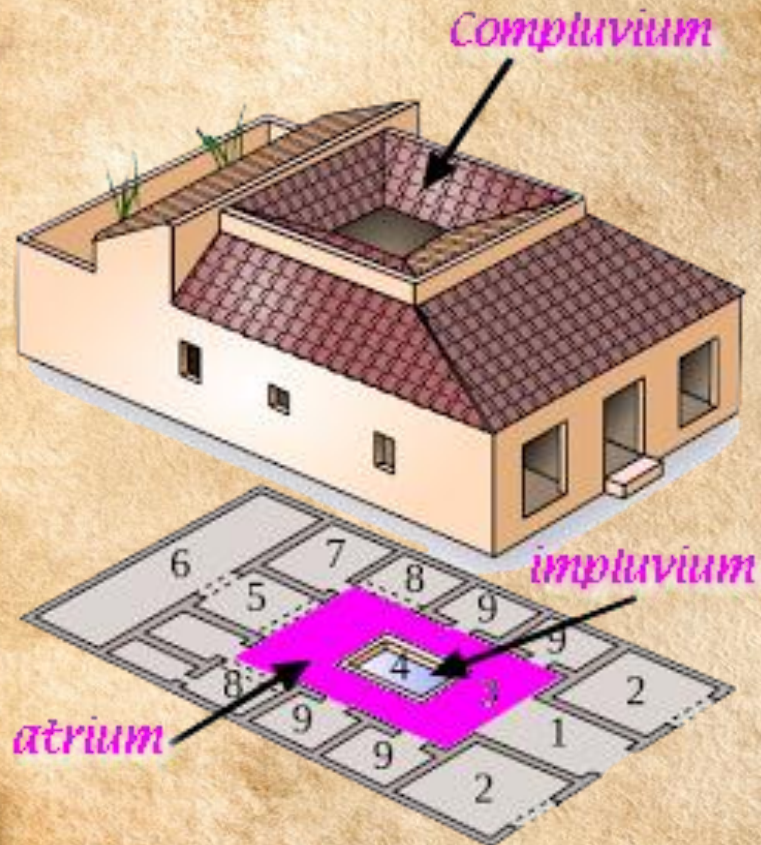

L'atrium est une pièce aux dimensions très vastes dont le plafond est percé d'une large ouverture que l'on nomme **compluvium**.

DELIRIUM DISCENS



*Cette ouverture permettait d'évacuer les fumées produites par les braséros et de laisser s'écouler les eaux pluviales recueillies ensuite dans un bassin creusé dans le sol : l'**impluvium** (qui se déversait lui-même dans une citerne en sous-sol fournissant ainsi une réserve d'eau.*

Seules quelques rares maisons bien placées pouvaient bénéficier d'eau courante et possédaient des **bains privés** chauffés grâce au **système d'hypocauste**.



7



8

Toutes les maisons étaient équipées du tout-à-l'égout.

DELIRIUM DISCENS

Le mot "atrium" vient de l'adjectif "ater" qui signifie "noir, noirci" évoquant par-là l'atrium primitif qui était la pièce unique de la maison dans laquelle la cuisine au brasero provoquait un noircissement des murs.



9



10



11

DELIRIUM DISCENS

A l'origine, l'atrium servait de salle commune ou de pièce de vie pour les habitants pendant la journée.

Cet espace permettait d'accueillir les visiteurs, afin d'impressionner ces derniers, on prenait soin de décorer l'atrium de fresques, mosaïques, marbres.

L'atrium devenait alors le symbole du rang social et de la prospérité du dominus (maître de maison).



Toutes les pièces s'ouvrent sur l'atrium. Comme généralement, il n'y a pas d'ouverture sur la rue, la lumière provient de l'espace central et donc de l'atrium sur lequel s'ouvrent les portes des pièces qui se répartissent autour. Ces dernières sont donc la plupart du temps assez sombres.

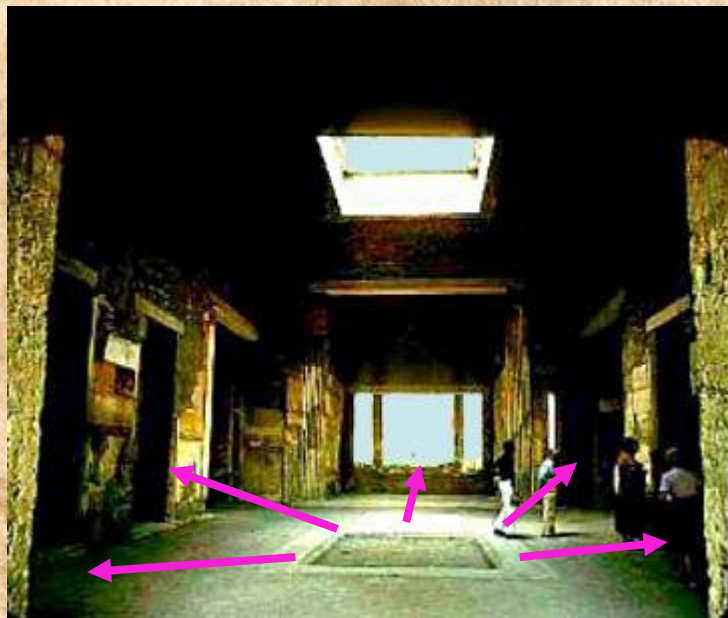

13

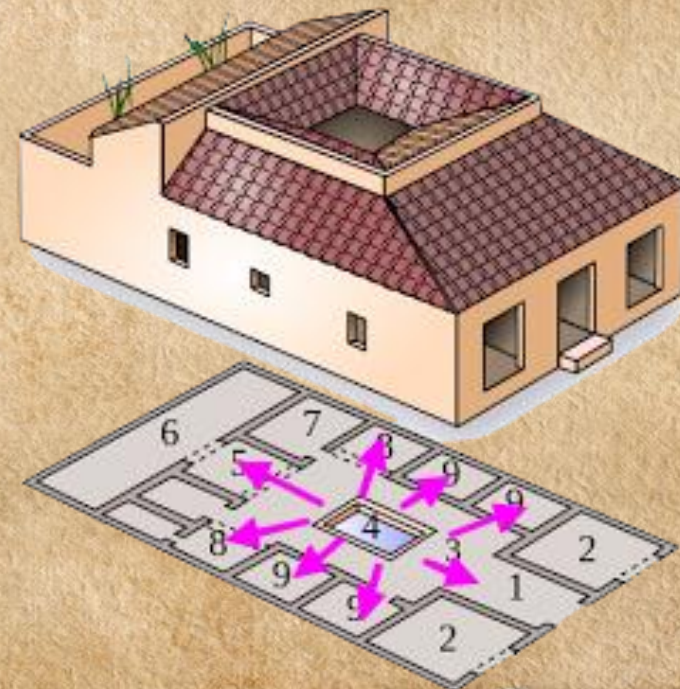

DELIRIUM DISCENS



14

Lampe à huile en terre cuite

Ce repli sur soi de la maison permet :

- de préserver l'habitat des courants d'air et du froid

- de garantir l'intimité de la vie familiale des regards extérieurs.

DELIRIUM DISCENS

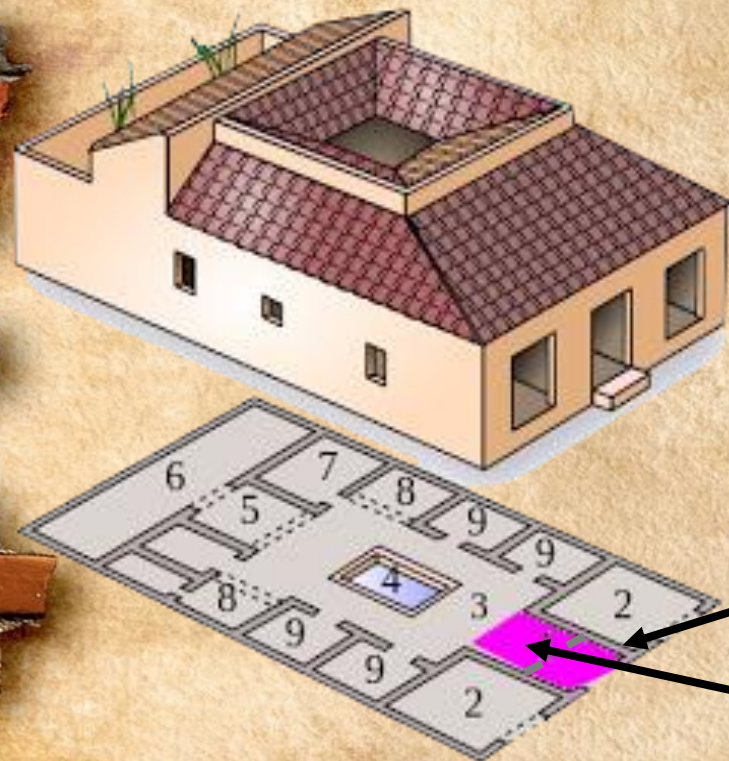

Lorsqu'on pénètre dans la domus depuis l'extérieur, il faut remonter un corridor.

Il se divise en deux parties :

- le vestibulum mène de la rue à la porte

- et le corridor au-delà de la porte et menant à l'atrium est nommé les fauces.

*La porte d'entrée est appelée :
janua.*

15



DELIRIUM DISCENS

Elle est constituée :

- *d'un seuil légèrement surélevé (limen),*
- *d'un linteau,*
- *de jambages saillant de chaque côté des deux murs (postes)*
- *et de deux battants pivotants (valvae) qui constituent la partie mobile de la porte (fores).*

Il existe dans certaines domus, une porte de service latérale, le posticum.



L'entrée, gardée par le concierge, était souvent décorée d'une mosaïque représentant parfois un chien de garde aux crocs menaçants.



17

*« CAVE CANEM »
signifie
« Prends au chien ».*

DELIRIUM DISCENS

Parfois de chaque côté du vestibulum des maisons plus aisées, il pouvait y avoir des petites boutiques : les tabernae.

Elles font partie de la structure de la maison mais en sont indépendantes car elles ne communiquent pas avec l'intérieur et sont uniquement ouvertes sur la rue.

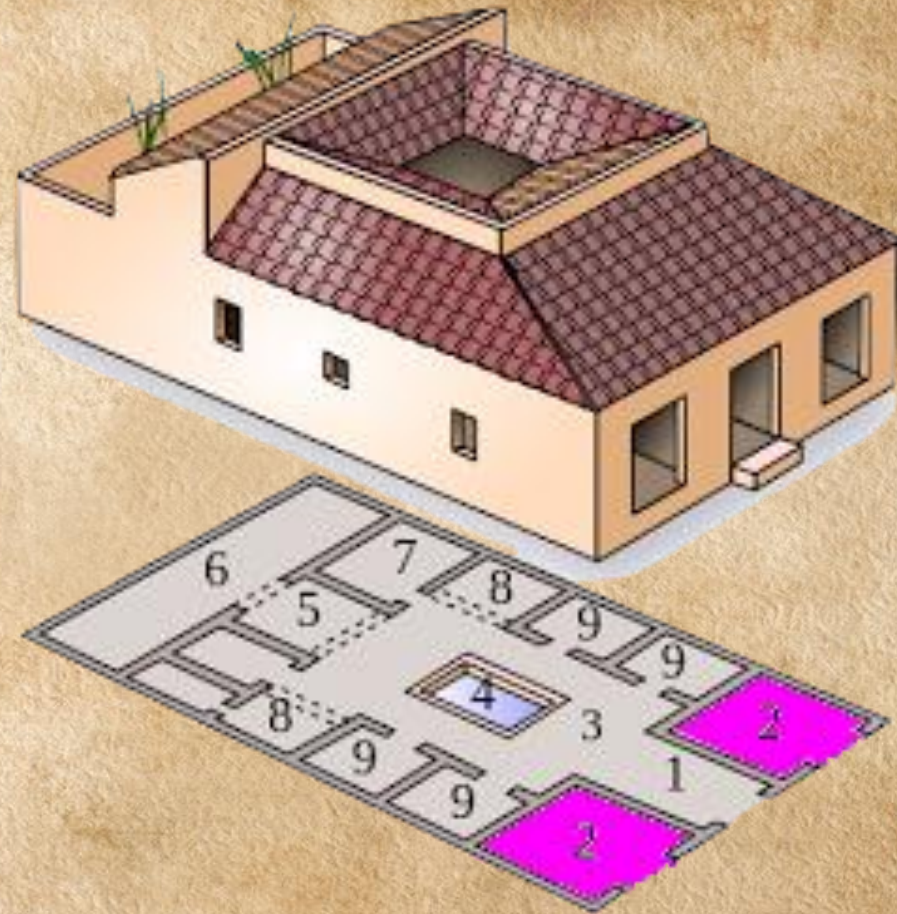

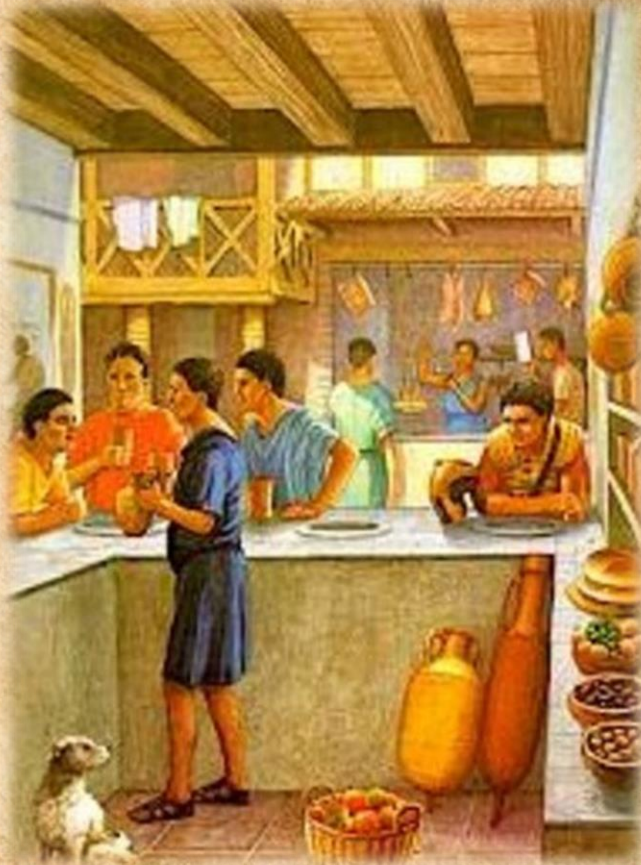

18

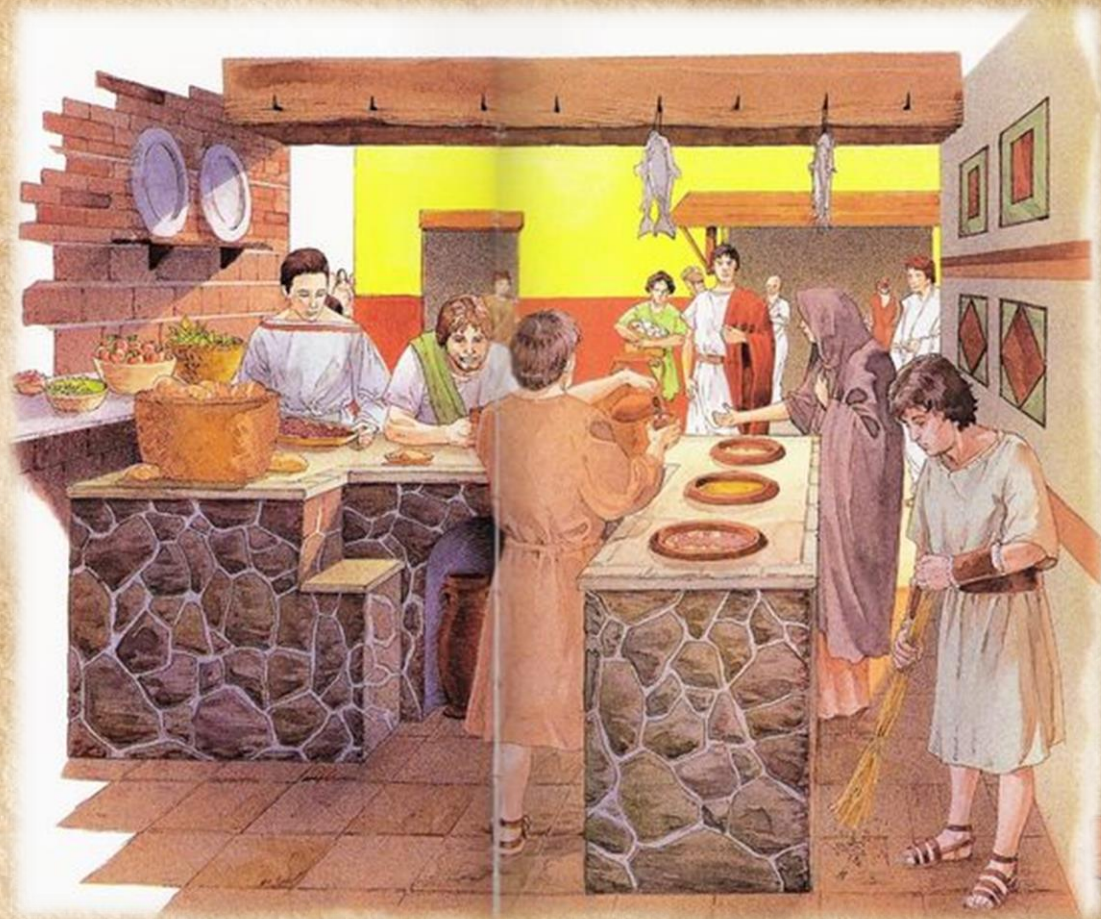

19

DELIRIUM DISCENS

20

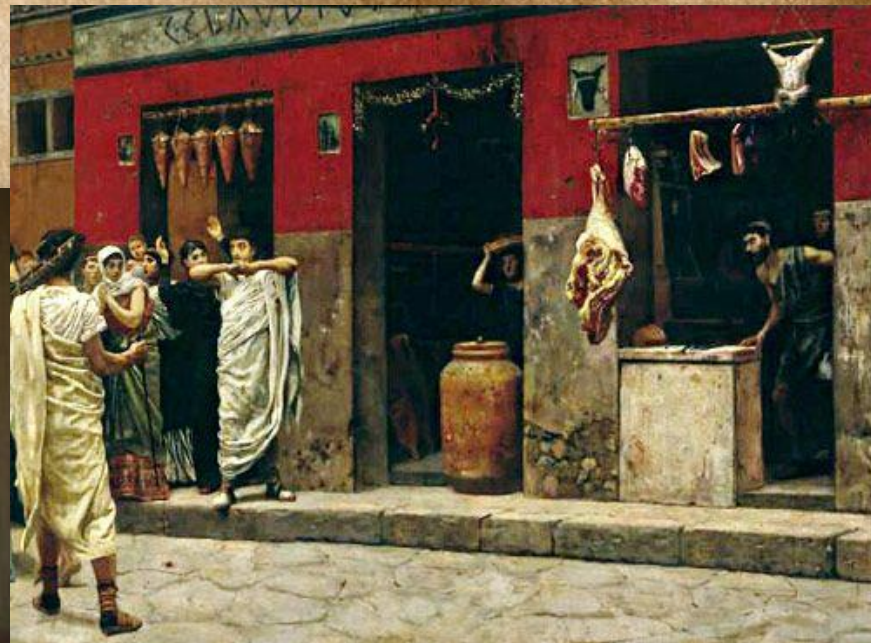

21

Taberna Romana (E. Barragán)

DELIRIUM DISCENS

À l'opposé du corridor, par-delà l'atrium, s'ouvre le tablinum ; fermé d'un simple rideau.

Le tablinum était la chambre du dominus.

Sur sa partie antérieure, le tablinum s'ouvre sur l'hortus, le jardin (6) grâce à des cloisons amovibles qu'on retirait l'été.

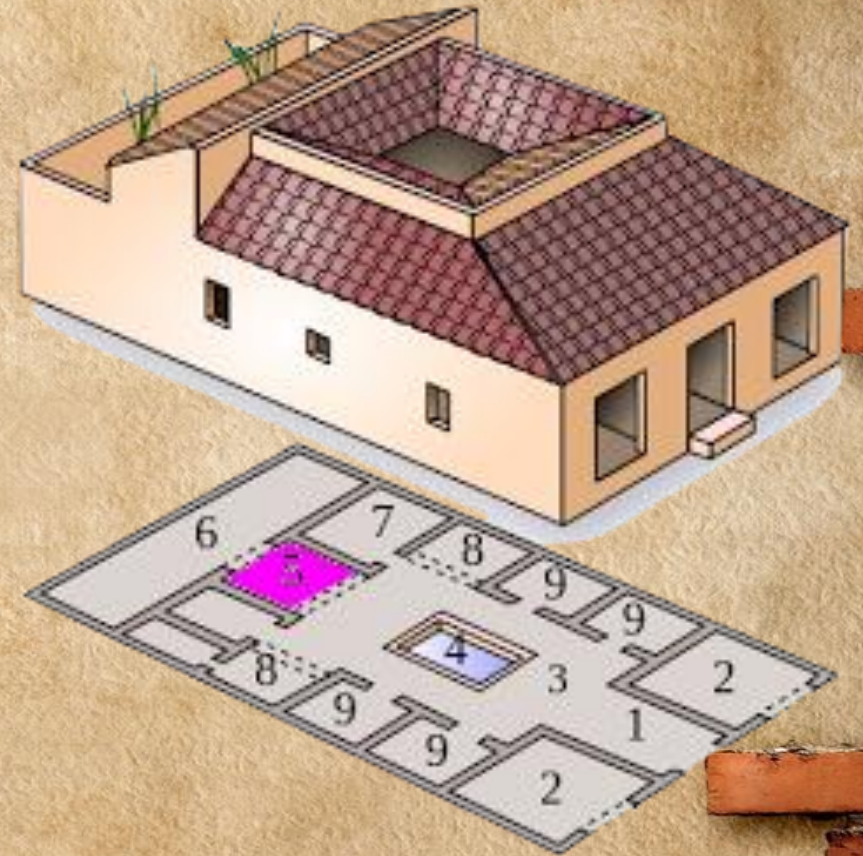

Cette pièce faisait également office de bureau pour le dominus qui recevait là ses "clients" ou visiteurs non familiers.



22



DELIRIUM DISCENS

S'y trouvaient parfois le laraire (autel des Lares, divinités protectrices de la maison) lorsqu'il ne se tenait pas dans l'atrium, les masques/portraits des ancêtres de la famille (imagines), les archives familiales...



23



22

DELIRIUM DISCENS

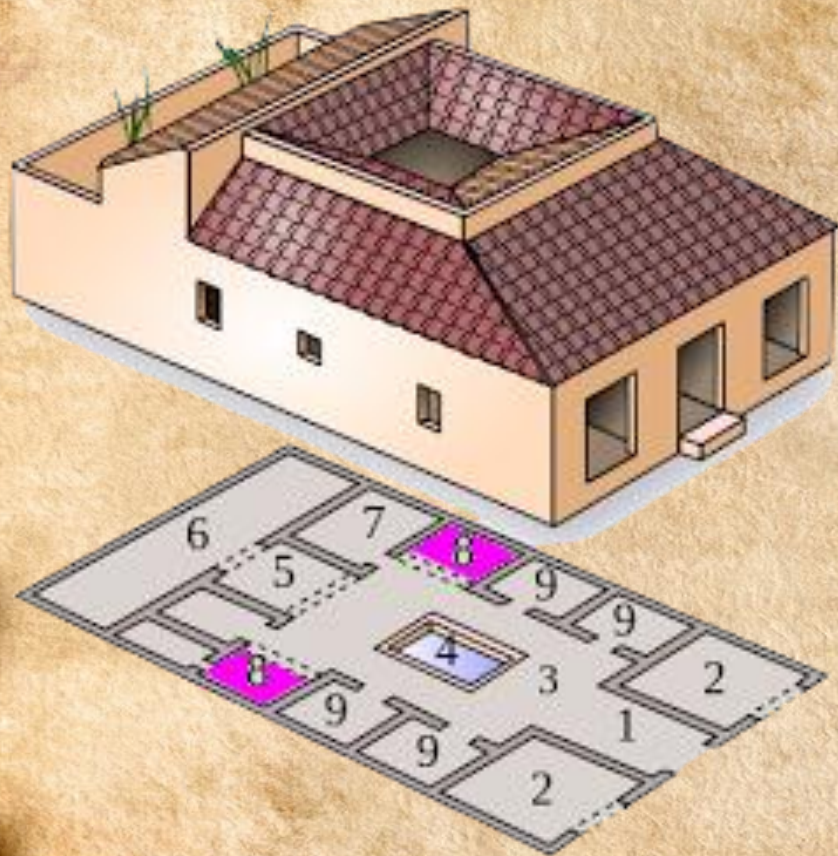

Le tablinum est flanqué de part et d'autre d'assez grandes pièces nommées alae dont l'utilisation reste encore incertaine.

Les alae sont ouvertes sur toute leur largeur, parfois elles abritent le laraire.

Enfin, toujours autour de l'atrium, on retrouve de petites chambres à coucher :

les cubiculae.

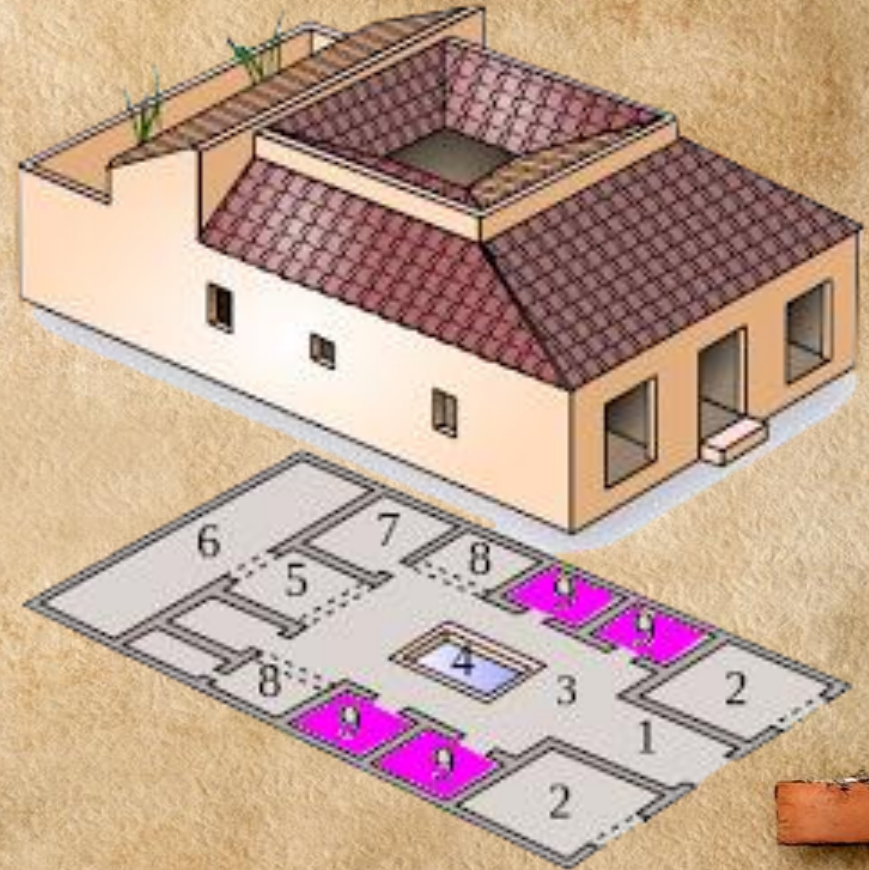

25



24



DELIRIUM DISCENS

LA DOMUS A PERISTYLE



DELIRIUM DISCENS



On passe par un corridor, l'**andron**, dans le second corps du logis.

Cette seconde partie de la maison est centrée sur le péristyle.

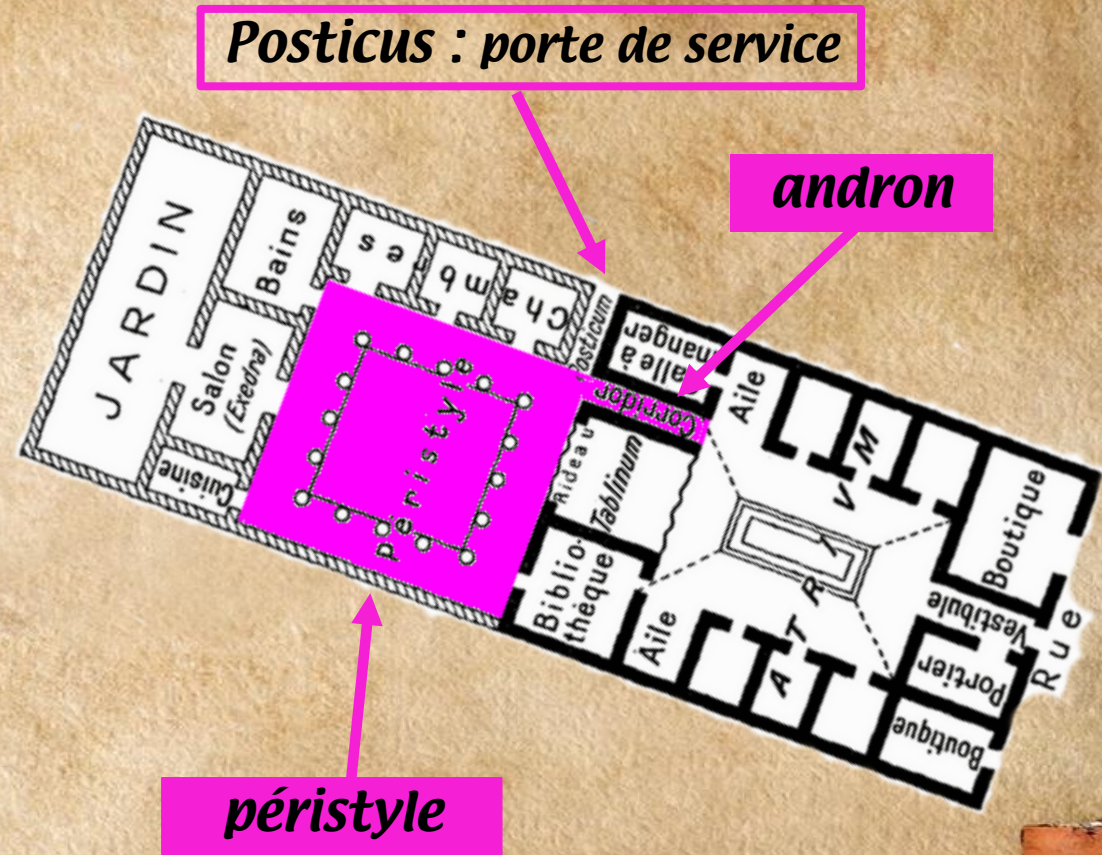

DELIRIUM DISCENS

Les maisons répondant à ce schéma sont donc appelées domus à péristyle. Les premières maisons de ce style sont apparues dans l'Italie du sud où se sont installés les colons grecs.



Le péristyle est un jardin ceint de tous les côtés d'un portique souvent à deux étages et soutenu par des colonnes supportant un toit. Ce lieu devient un véritable point de vie sociale. Désormais, on rencontre davantage les gens chez soi.



Le jardin (hortus) fait l'objet d'un soin particulier. Il est agrémenté de plantes et de fleurs, ornés d'objets d'art, de statues, de marbres sculptés, de fontaines... Il est très fréquent de trouver un petit bassin en son centre (piscina).



Des fresques, aux couleurs rouge foncé, ocre et vert, recouvrent souvent les murs.



31

DELIRIUM DISCENS

Le **tablinum** est la seule qui communique aussi avec l'atrium grâce à une cloison mobile qu'on enlève l'été.

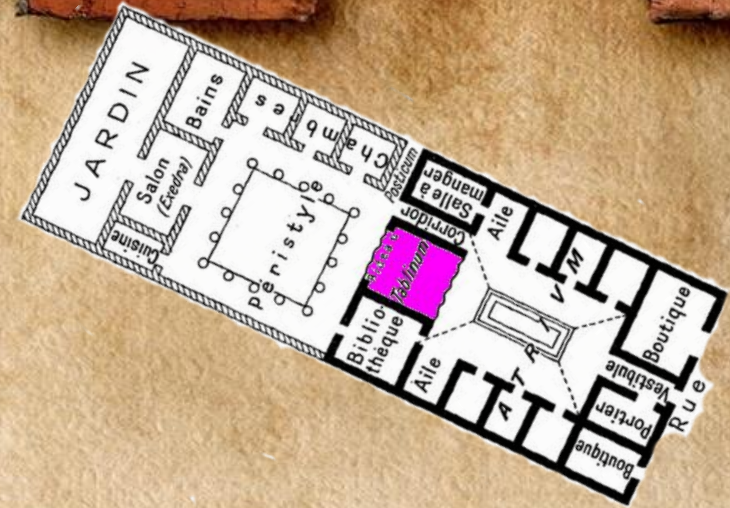

Bientôt, le tablinum disparaît, remplacé par un grand salon d'apparat : l'**oecus** qui devient la pièce principale de la domus.

32



Casa de los Vettii (Pompeya)

Itálica Romana (Eduardo Barragán)

DELIRIUM DISCENS

A l'opposé du tablinum, l'**exedra** est une pièce spacieuse qui ouvre dans toute sa largeur sur le péristyle.

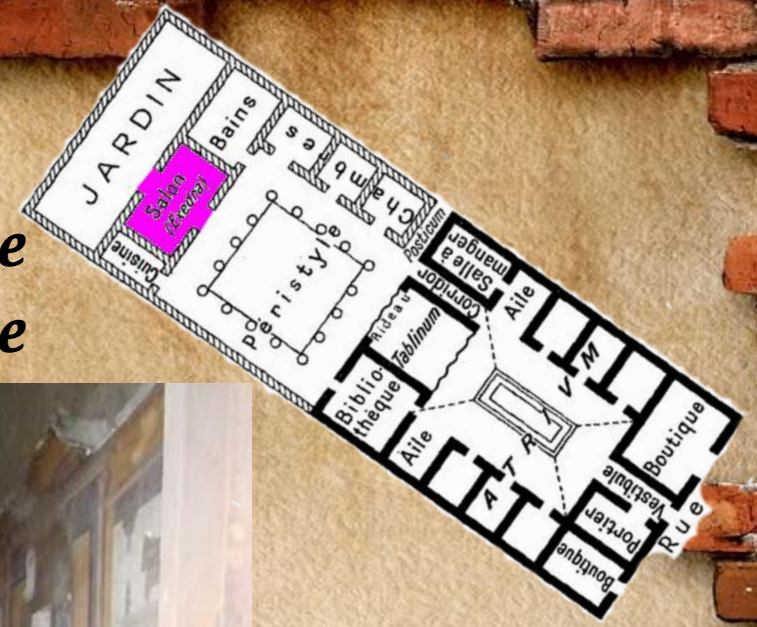

33



DELIRIUM DISCENS

Dans les chambres à coucher (cubicula), on retrouve une sorte d'alcôve dans lequel le lit est placé.

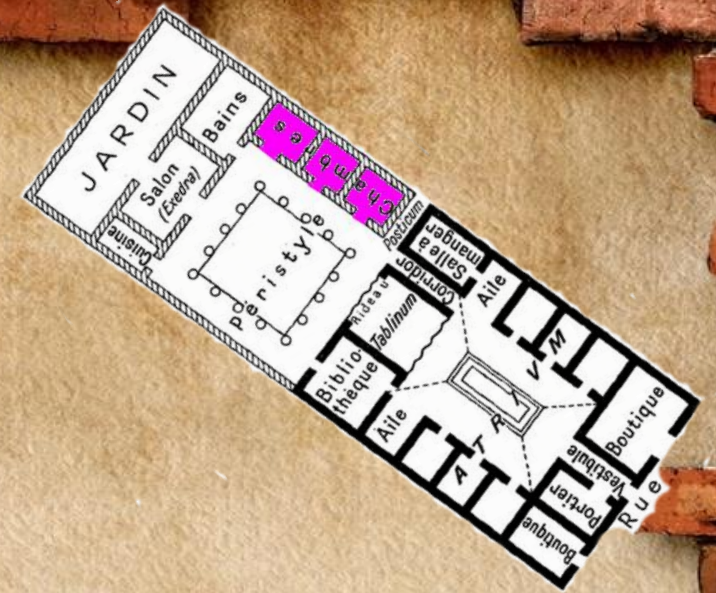

*A l'exclusion du portier, qui loge à l'entrée dans l'**ostiarius**, les chambres des esclaves n'ont pas d'emplacement fixe.*

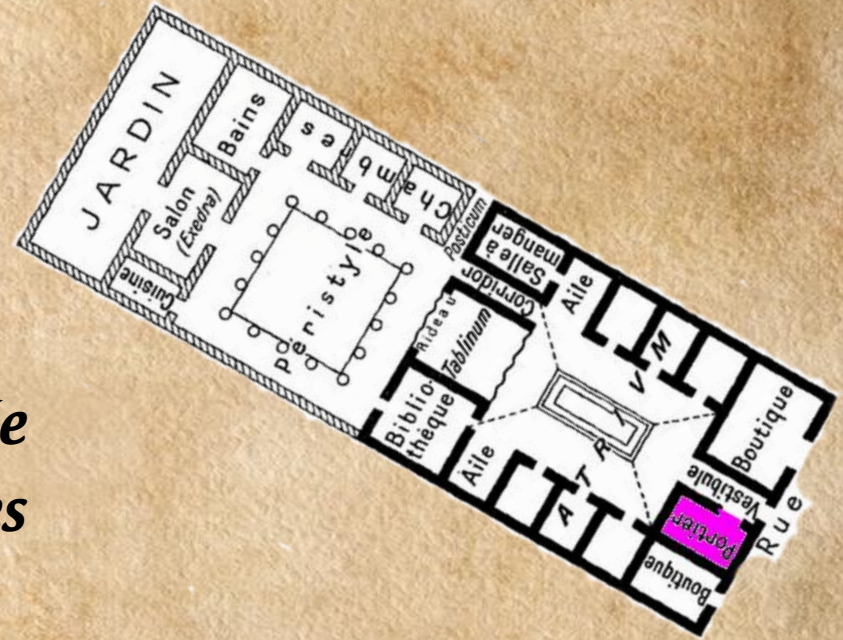

Le **triclinium**, la salle à manger, fait son apparition.
A cette époque, les repas des Romains deviennent plus raffinés. Ils ne se prennent plus dans l'atrium ou le tablinum.

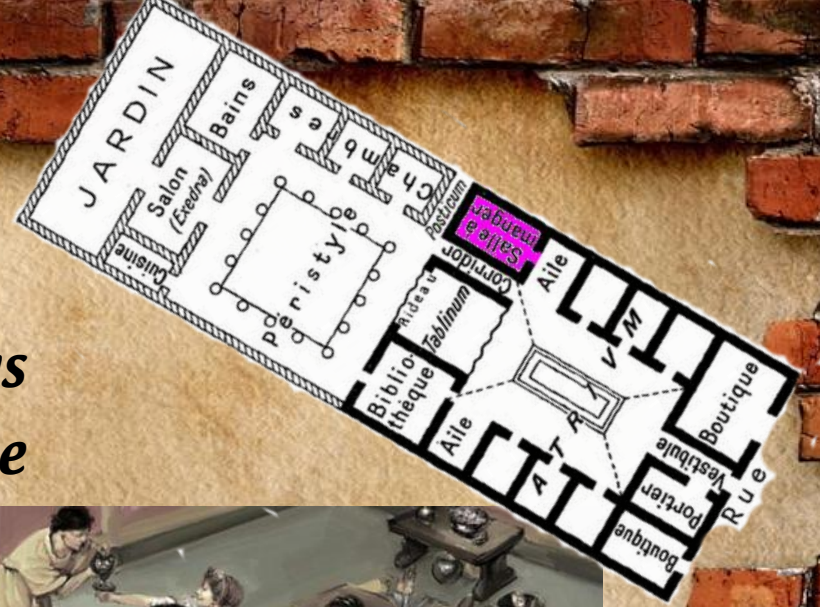

35



36



DELIRIUM DISCENS

En effet, les Romains introduisent la coutume grecque du repas pris couché et se dotent dans le même temps d'une pièce adaptée. Le triclinium est une pièce exiguë qui contient trois lits où les convives sont couchés, d'où sa dénomination « tri-clinium ».

37



38



DELIRIUM DISCENS

La cuisine, **culina**, quant à elle, n'est toujours pas un lieu considéré.

Elle peut se trouver autour de l'atrium ou du péristyle et demeure très réduite.



39

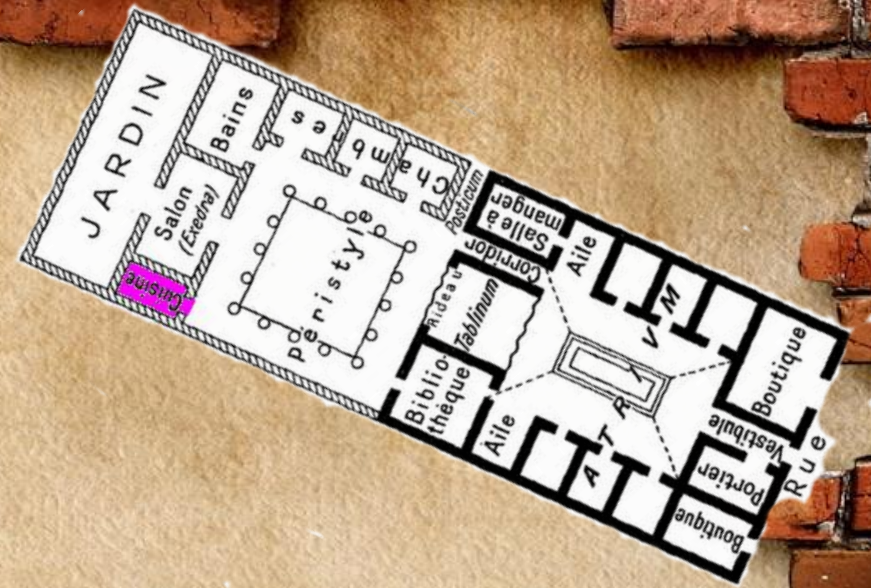

Près de la cuisine, la CELLA, le cellier, pour stocker les denrées.

DELIRIUM DISCENS



Lorsque la maison possédait des latrines privées, elles se trouvaient près de la cuisine, voire dans la cuisine.

*Il reste encore une pièce dans la domus: le **balneum** c'est-à-dire la salle de bain. Il s'agit d'une petite pièce qui ne sert qu'à une toilette rapide le matin.*

En effet, pour se laver les romains se rendaient avant chaque repas du soir aux thermes publics.

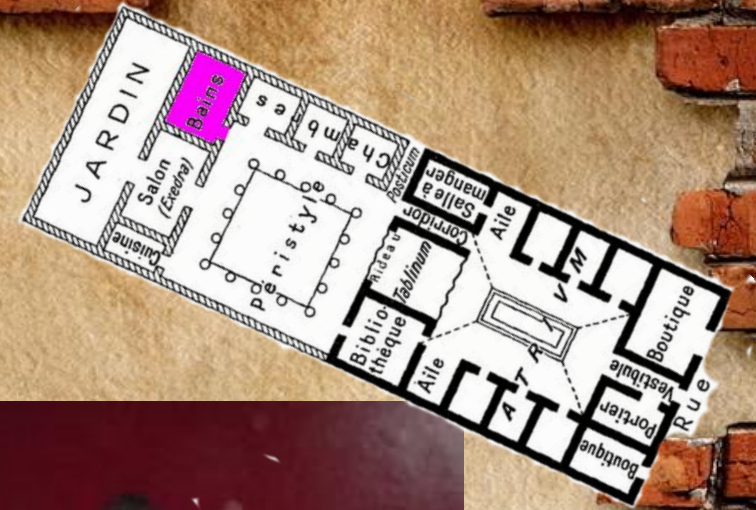

Voilà la visite guidée de la domus terminée.

L'organisation des pièces de la maison peut parfois varier mais l'on retrouve toujours les pièces qui figurent sur le schéma ci-contre.

Il te faut retenir l'usage de chacune.

Sample Plan of a Roman House (Domus)

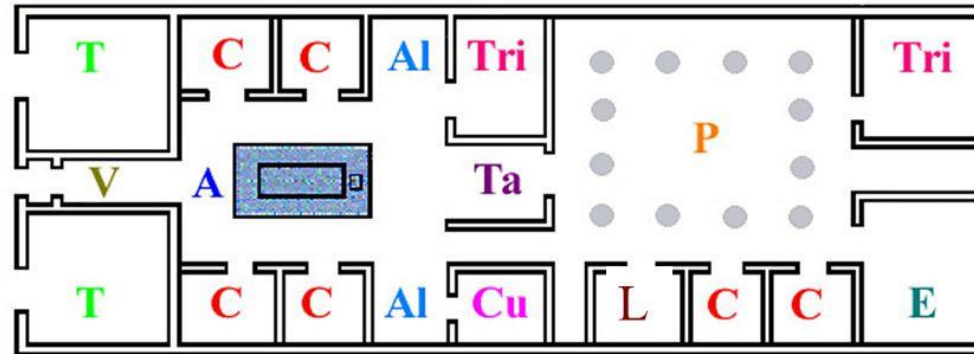

V	vestibulum	T	taberna
C	cubiculum/cubicula	L	latrina
A	atrium	Al	alae
Ta	tablinum	Cu	culina
Tri	triclinium	P	peristylum
E	exedra		



43

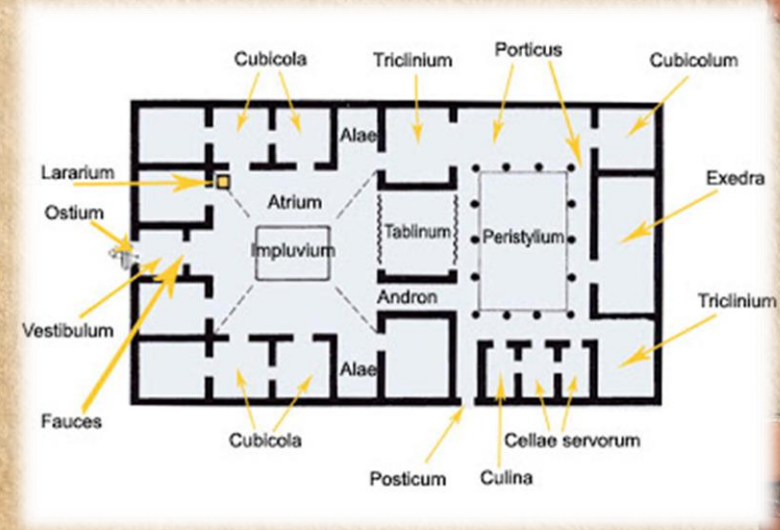

DELIRIUM DISCENS

L'atrium d'une riche demeure
APULÉE, les Métamorphoses, II, 4

L'atrium était d'une très grande beauté. À chaque angle, quatre colonnes supportaient chacune une statue, image de la Victoire. La déesse, ailes déployées, n'était pas en marche, mais elle effleurait de la plante de ses pieds, frais comme la rosée, une boule mobile et, s'y posant sans s'y fixer, semblait prendre son envol.

Un bloc de marbre de Paros, représentant Diane, occupait le milieu de la pièce, une statue d'une perfection magnifique, tunique au vent, dans une course agile, qui semblait se porter au-devant des visiteurs et inspirait la vénération par sa majesté divine. À droite et à gauche de la déesse, des chiens l'entouraient, eux aussi en pierre. Ils avaient des yeux menaçants, des oreilles dressées, des narines ouvertes, des gueules prêtes à mordre. Si par hasard avait éclaté un aboiement dans le voisinage, on aurait pensé qu'il sortait de ces gosiers de marbre. Détail par lequel le remarquable sculpteur s'était surpassé : les chiens, le poitrail en avant, prenaient appui sur leurs pattes de derrière tandis que les pattes de devant avaient l'air de courir.

DELIRIUM DISCENS

Derrière le dos de la déesse se dresse un rocher en forme de grotte avec des mousses, des herbes, des feuilles et des arbrisseaux, ici des pampres, là des arbustes fleurissant dans la pierre. À l'intérieur, l'ombre de la statue brille de l'éclat du marbre. Au bord du rocher pendent des fruits et des grappes de raisin remarquablement polis, que l'art, rival de la nature, a fait semblables à la réalité. On croirait qu'on pourrait les cueillir pour les manger, lorsque l'automne, la saison du vin doux, leur aurait donné maturité et couleur. Et si on regardait de plus près la source qui, courant aux pieds de la déesse, faisait vibrer son onde légère, on avait l'impression que, comme les grappes pendant dans la campagne, celles-ci, parmi d'autres caractéristiques de leur réalisme, étaient douées de mouvement.

Au milieu des feuillages, une statue en pierre d'Actéon s'avancit pour regarder la déesse. Déjà presque changé en cerf, il apparaît à la fois dans la pierre et dans la fontaine pour guetter Diane qui va prendre son bain.

Sitographie images pour la domus

- 1- <http://s1.e-monsite.com/2008/12/13/12/31824419domus-jpg.jpg>
- 2- <https://sites.google.com/site/civilisationromaine/l-habitat-romain-la-domus-la-villa-l-insula/la-domus/evolution-et-fonctions-de-la-domus>
- 3- <http://latogeeleglaive.blogspot.fr/2014/12/foyer-doux-foyer-les-penates.html>
- 4- <http://latin.collegejeanjaures-cransac.org/domus.htm>
- 5- <https://sites.google.com/site/caesarnonsupragrammaticos/home/iv-eme/la-socit-romaine/la-maison-romaine-la-domus>
- 6- <https://fr.pinterest.com/pin/156851999495972427/>
- 7- https://fr.vikidia.org/wiki/Maison_romaine
- 8- <http://college.saintebarbe.pagespro-orange.fr/rome/domus.htm>
- 9- https://en.wikipedia.org/wiki/Ancient_furniture
- 10- <http://jfbradu.free.fr/celtes/st-romain-en-gal/maisons-4.htm>
- 11- <https://www.collegedevinci.com/wp-content/uploads/activites/netquiz/domus/latrium.html>
- 12- <http://mereinetidor.fr/inspirations-left/terre-histoire,-g%C3%A9o/grecs-et-romains/une-villa-romaine.html>
- 13- http://www.vroma.org/~bmcmanus/house_sources.html
- 14- <http://aenticum.org/index.php/fr/musee-romain/exposition-permanente/exposition-deuxieme-etage>
- 15- <https://www.flickr.com/photos/30920339@N08/2890531000/in/photostream/>
- 16- <https://www.thinglink.com/scene/776714148460363777>
- 17- <http://latin.collegejeanjaures-cransac.org/domus.htm>
- 18- <http://www.collegedevinci.com/exercice-reconnaitre-les-pieces-de-la-domus/>
- 19- <https://www.pinterest.com/pin/455215474809473329/>
- 20- <https://www.thinglink.com/scene/594641321512140801>
- 21- <https://fr.pinterest.com/pin/441704675936567705/>

DELIRIUM DISCENS

Suite sitographie images pour la domus

- 22- <http://www.ancientvine.com/tab41.html>
- 23- <https://www.thinglink.com/scene/751757838434435072>
- 24- <https://www.thinglink.com/scene/751757838434435072>
- 25- https://www.collegedevinci.com/wp-content/uploads/activites/netquiz/domus/les_cubicula.html
- 26- http://hgv85.free.fr/minisites/rome-antique6/rome_antique_page1_domus.html
- 27- http://users.skynet.be/asterixlegaulois/informations/articles_domus.htm
- 28- <http://www.utl-kreizbroleon.fr/crconf/conf0910/daoulas.html>
- 29- <https://fr.wikipedia.org/wiki/P%C3%A9ristyle>
- 30- <https://fr.pinterest.com/pin/512495632571634742/>
- 31- <http://www.rivagedeboheme.fr/pages/arts/peinture-jusqu-au-14e-siecle/peinture-et-mosaique-romaines.html>
- 32- <http://www.earth-of-fire.com/article-l-art-sur-les-chemins-du-feu-les-fresques-de-pompei-protegees-par-les-cendres-du-vesuve-115155277.html>
- 33- <http://www.pompeiiinpictures.org/R6/6%2015%2001%20exedra%20se.htm>
- 34- <https://www.youtube.com/watch?v=orAXFfOHkps>
- 35- <http://www.armae.com/blog/un-hotel-restaurant-dans-une-reconstitution-de-maison-romaine.html>
- 36- <https://fr.pinterest.com/pin/102034747777153701/>
- 37/38- https://fr.vikidia.org/wiki/Repas_dans_la_Rome_antique
- 39- https://www.reddit.com/r/ArtefactPorn/comments/2vyroa/model_of_a_roman_kitchen_1st_century_ad_900x595/
- 40- <http://lewebpedagogique.com/latinjeanmoulin/page/2/>
- 41- https://www.collegedevinci.com/wp-content/uploads/activites/netquiz/domus/le_balneum.html
- 42- <http://clg-langevin.jimdo.com/mercredi/la-maison-romaine/>
- 43- <https://fr.pinterest.com/pin/362891682451692192/>

DELIRIUM DISCENS

L'INSULA



1

DELIRIUM DISCENS

A partir du IV^e siècle av-JC, on constate une augmentation importante de la population à Rome. Il s'agit de trouver en hauteur l'espace qui manque au sol. On commence donc à bâtir des *insulae* (îlots).



2



3

DELIRIUM DISCENS

L'insula est un grand immeuble qui comporte trois ou quatre étages (certains en ont compté jusqu'à 8).

A la fin de l'Empire, on dénombre 46 602 insulae contre seulement 1797 domus, réservées à une classe aisée.

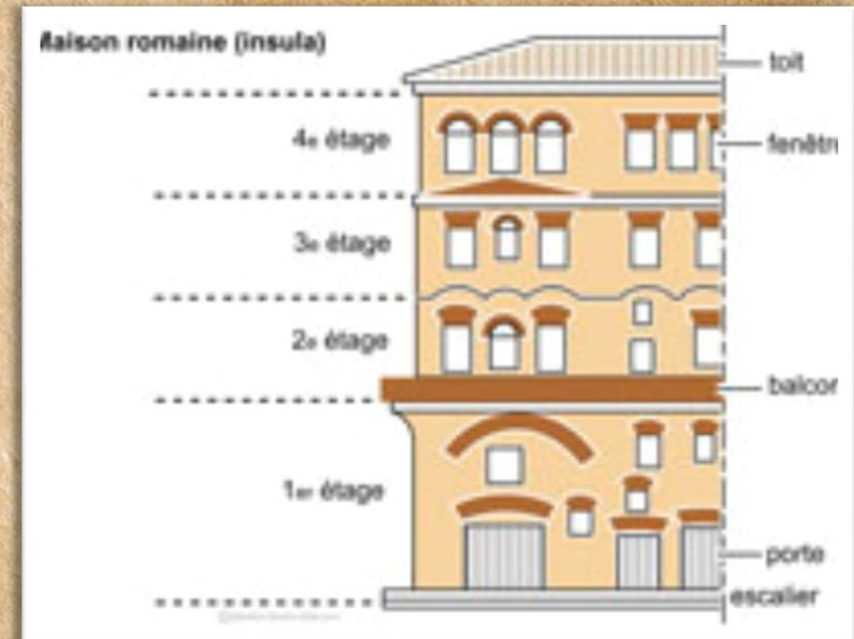

L'insula est un habitat collectif dont les habitants sont pour la plupart locataires.

Les propriétaires font bâtir ces édifices à moindre frais.

Les matériaux sont légers et de faible qualité. Les murs sont en brique ou en torchis, les planchers sont constitués de simples poutrelles entrecroisées.

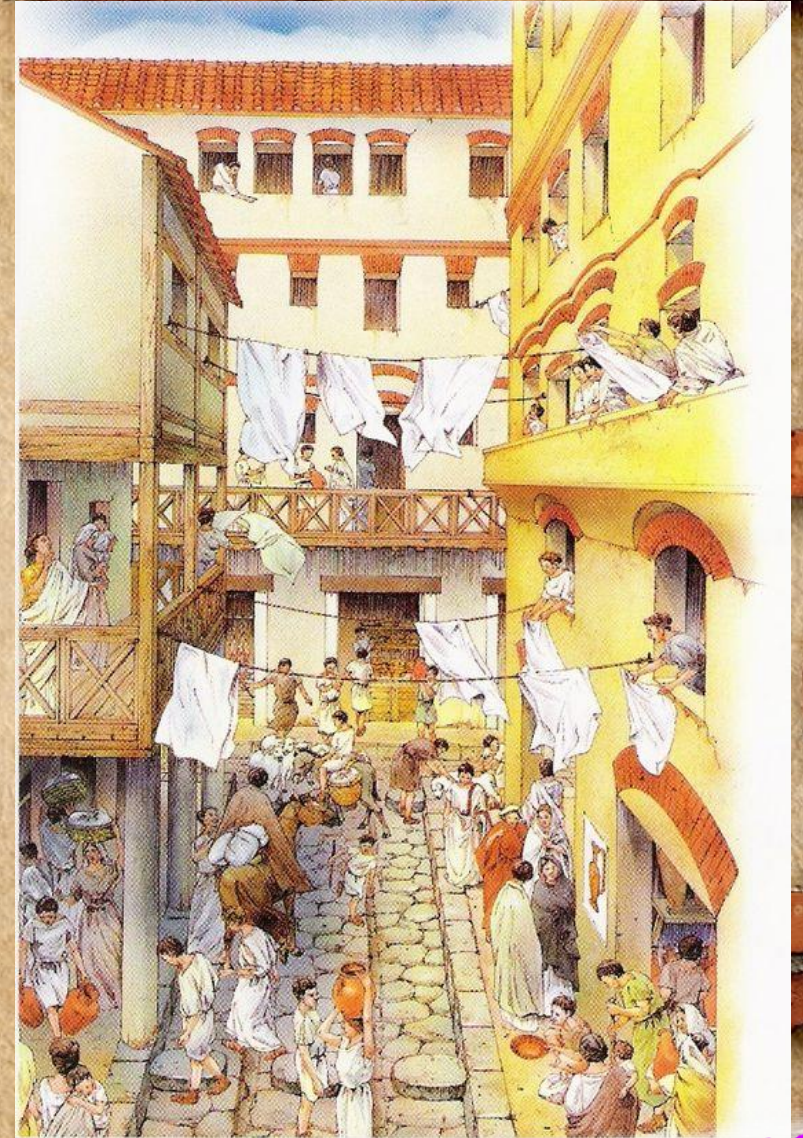



L'espace exigü des appartements (cenacula) est utilisé au maximum.

Aucune pièce n'a de destination particulière, chaque locataire l'organise comme il l'entend.

Les fenêtres en façade sont étroites mais très nombreuses.

Des escaliers de bois extérieurs desservent les étages.

Lorsqu'il y a une cour intérieure, elle fait office de puits de lumière.

L'insula est résolument ouverte sur l'extérieur.

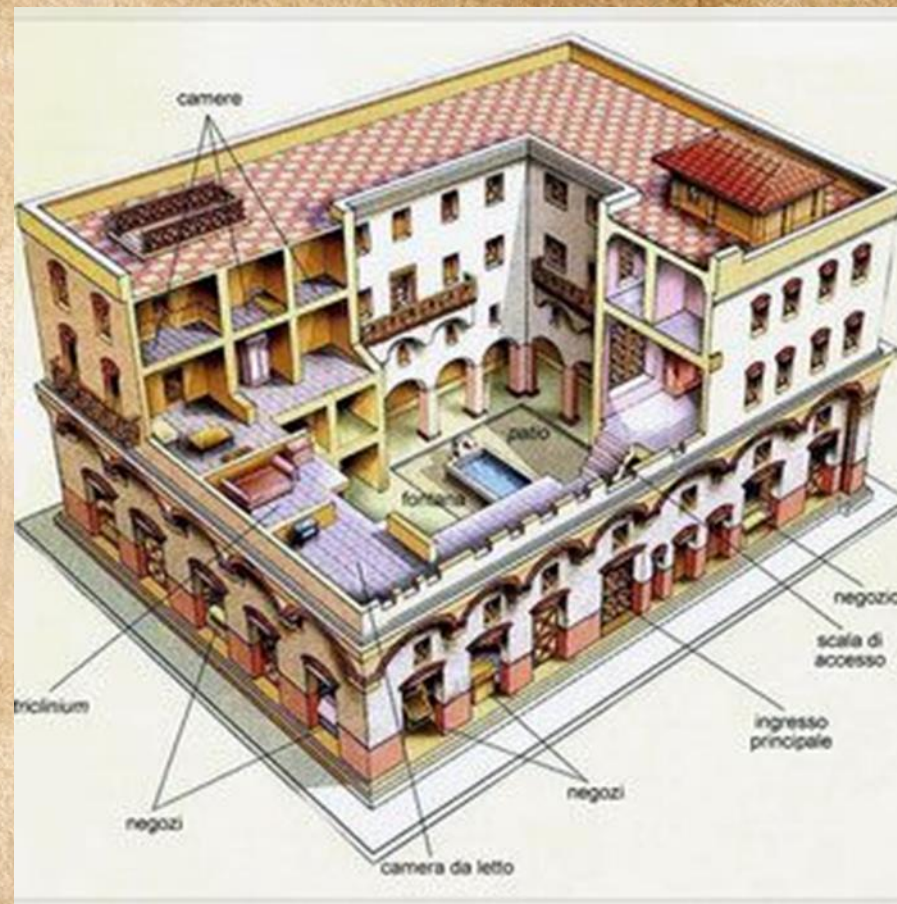

Depuis les fenêtres, affluent des déchets en tout genre produits par l'activité humaine.

Il n'est pas rare qu'un passant se fasse verser un pot de chambre sur la tête.

En effet, les insulae ne disposent ni de l'eau courante, ni des toilettes.



Pour se chauffer, là encore, on n'utilise que le brasero (bassin métallique qu'on remplit de charbon de bois) dépourvu de conduit de cheminée et qui assure aussi parfois la cuisine.



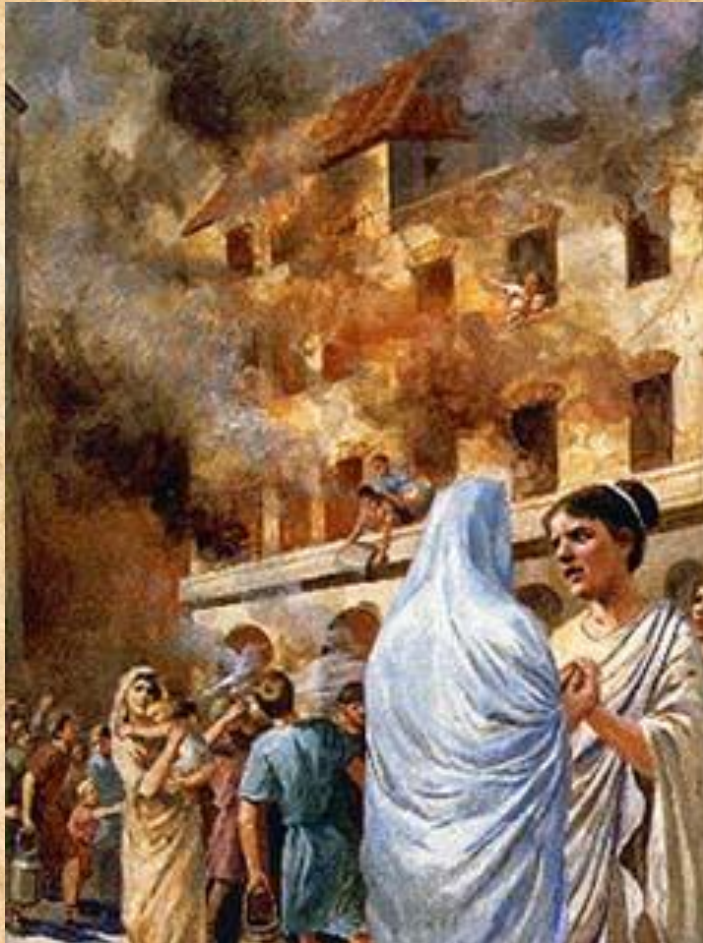

10

Il n'est pas étonnant, compte tenu de ces éléments, que les accidents d'incendie et d'écroulement soient nombreux.

Afin d'assurer la sécurité des habitants, l'empereur Auguste fait limiter leur hauteur à 20 mètres, puis Trajan la ramène à 18 mètres.

DELIRIUM DISCENS

Le rez-de-chaussée est occupé par des boutiques (tabernae) lorsqu'il n'est pas la demeure du propriétaire ou d'un locataire de la petite bourgeoisie. Plus on monte, plus les habitants sont pauvres et moins ils ont de chances de survie en cas d'écroulement ou d'incendie.



11

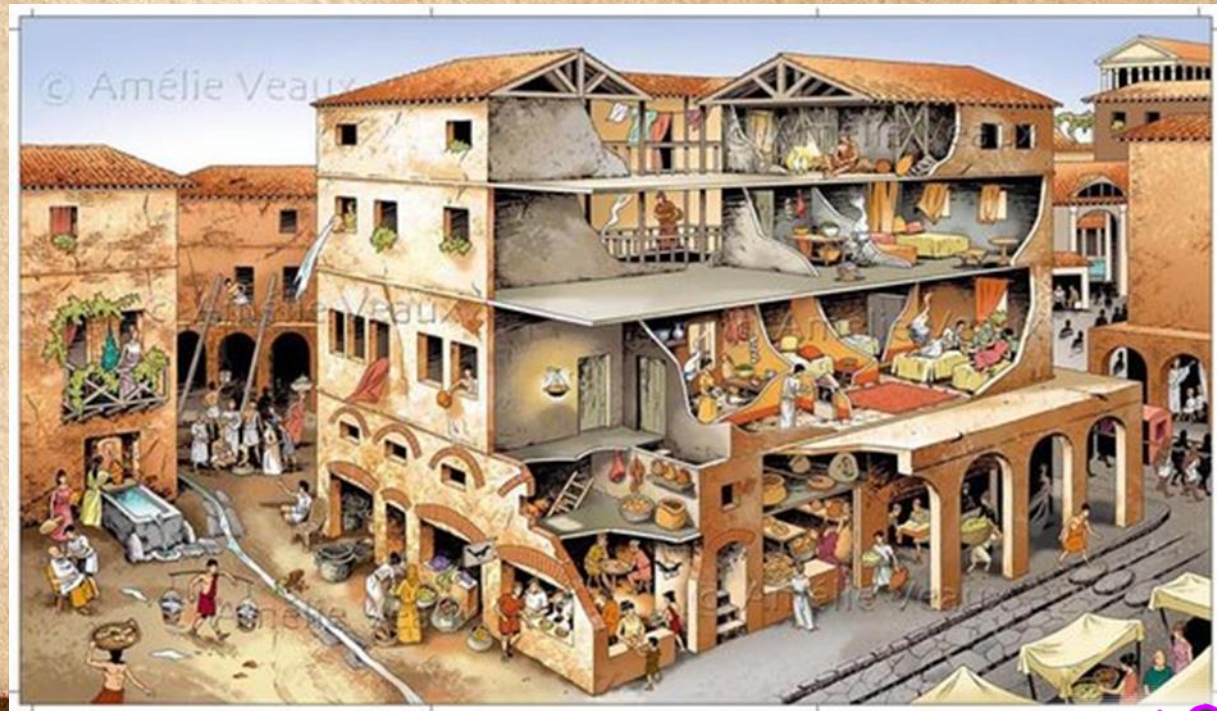

12

DELIRIUM DISCENS

De chaque côté de l'entrée, sont placées deux jarres destinées à recueillir l'urine (bouchez vos narines !) collectée par les foulons pour fixer les teintures des textiles.

On pouvait également se rendre dans les latrines publiques puisqu'il n'y avait pas de toilettes dans les insulae.

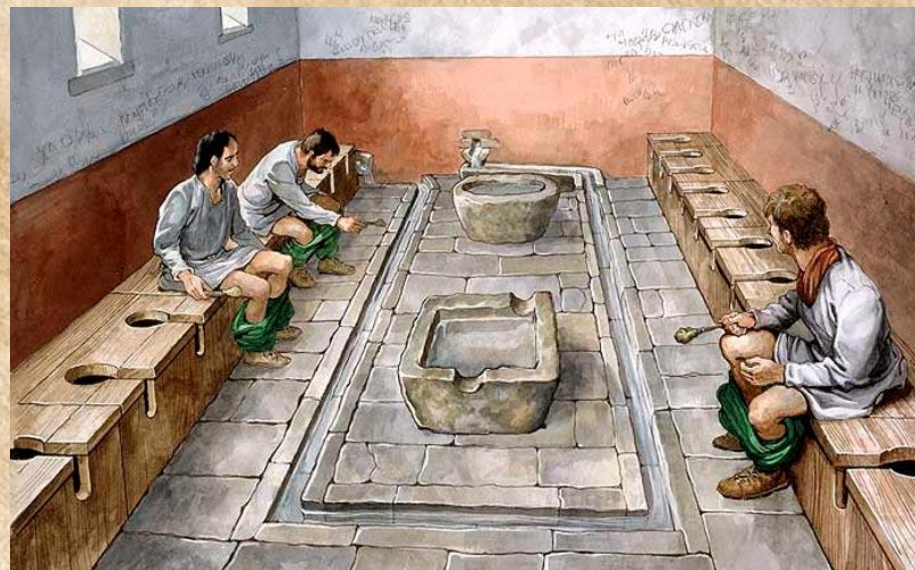

L'insula ne fait pas l'objet de raffinement dans la décoration, cela va sans dire. La brique est nue en façade et on ne trouve que rarement des mosaïques.



A Rome, au cours du Ier siècle av-JC, les loyers ont flambé, passant de 3 000 à 30 000 sesterces et permettant à certains spéculateurs de l'immobilier sans scrupules de s'enrichir considérablement.

DELIRIUM DISCENS

Les insulae

Nous, nous habitons une ville qui repose en grande partie sur une mince poutrelle. C'est ainsi que le gérant pare aux écroulements; et quand il a camouflé la fissure d'une vieille crevasse, il nous invite à dormir en toute sécurité - quand la catastrophe nous pend au nez ! (...) Le troisième étage est en feu, et toi tu n'en sais rien encore. Depuis le rez-de-chaussée, c'est la panique : mais celui qui rôtera le dernier, c'est le locataire qui n'est protégé de la pluie que par une tuile où les tendres colombes viennent pondre leurs œufs. (...) Si tu as la force de t'arracher aux jeux du cirque, tu te procureras à Sora ou à Frusino¹ la meilleure des domus au prix où tu loues aujourd'hui à l'année un taudis.

Juvénal, Satires III

(1) Petites villes proches de Rome.

DELIRIUM DISCENS

Parfois aussi vaut-il mieux fuir Rome et ses embarras :

"Il faut être riche pour pouvoir dormir dans cette ville. Le passage des véhicules dans les rues étroites, les querelles du troupeau qui n'avance plus, ôteraient le sommeil au plus sourd. Le riche se fait transporter au dessus des têtes dans sa vaste litière et il progresse rapidement dans la foule qui s'écarte. Moi, le flot qui me précède fait obstacle à ma hâte, la foule pressée qui me suit me comprime le dos. L'un me heurte du coude, un autre me cogne la tête avec une poutre. Mes jambes se couvrent d'une boue grasse. Un soldat m'écrase le pied et un clou reste fixé dans mon orteil. Des vases fêlés tombent fréquemment des fenêtres. Tout ce que tu peux désirer, c'est que les fenêtres se contentent de t'inonder du contenu de leurs pots. Mais parfois, surgit un bandit qui joue au couteau."

D'après **Juvénal**, Satires, II^{ème} siècle.

Sitographie images pour l'insula

- 1- <https://fr.pinterest.com/pin/23362491795787542/>
- 2- <https://www.travelblog.org/North-America/blog-663201.html>
- 3- <http://jfbradu.free.fr/celtes/bourges/page00.php3>
- 4- <http://www.inshea.fr/fr/content/maison-romaine-insula>
- 5- <https://fr.pinterest.com/ghostrider50191/history-roman/>
- 6- <http://historiarn.blogs.sapo.pt/58258.html>
- 7- <https://za.pinterest.com/pin/14777505005491780/>
- 8- <https://fr.pinterest.com/pin/262123640785405844/>
- 9- <http://jfbradu.free.fr/celtes/st-romain-en-gal/maisons-4.htm>
- 10- <http://latogeetleглаive.blogspot.fr/2015/08/au-feu-les-pompiers-les-vigiles-rome.html>
- 11- <http://rozsavolgyi.free.fr/cours/civilisations/pompei/p5.htm>
- 12- <https://userscontent2.emaze.com/images/8b740fec-606f-43ae-88b4-d17d309d4829/8c8fa1f6-cc04-4de1-b4db-1afd3df5e067.jpg>
- 13- <http://mediolanum-santonum.fr/habitat-durant-l-antiquite.html>
- 14- <https://encrypted-tbn1.gstatic.com/images?q=tbn:ANd9GcSwC9Ou8iZVeBIYCXBbqgMDMF1R19ogWuWbJqLqG3rbYfJnYYJ3DQ>

DELIRIUM DISCENS

LA VILLA

En plus de leur domus, les Romains aisés possèdent souvent des domaines à la campagne.

DELIRIUM DISCENS

LA VILLA RUSTICA



1

DELIRIUM DISCENS

Sous la République, la *villa rustica* (« rus » signifie : la campagne) est une grosse ferme qui permet de produire, par le travail des esclaves, de l'huile, des céréales, du vin...

La *villa rustica* est constituée de deux ensembles :

- la *pars urbana* qui est la demeure du maître,
- la *pars rustica* qui abrite les forces et les moyens de production : hommes, animaux et outillages



*On identifie parfois également un troisième secteur :
la **pars fructuaria** dépendances pour le traitement et la conservation des
récoltes : dépendances : greniers, entrepôts, pressoirs, étables...*

*Cette ferme est également constituée d'une vaste cuisine, d'un cellier, de
caves.*

DELIRIUM DISCENS

Partes rustica et fructuaria

Pars urbana

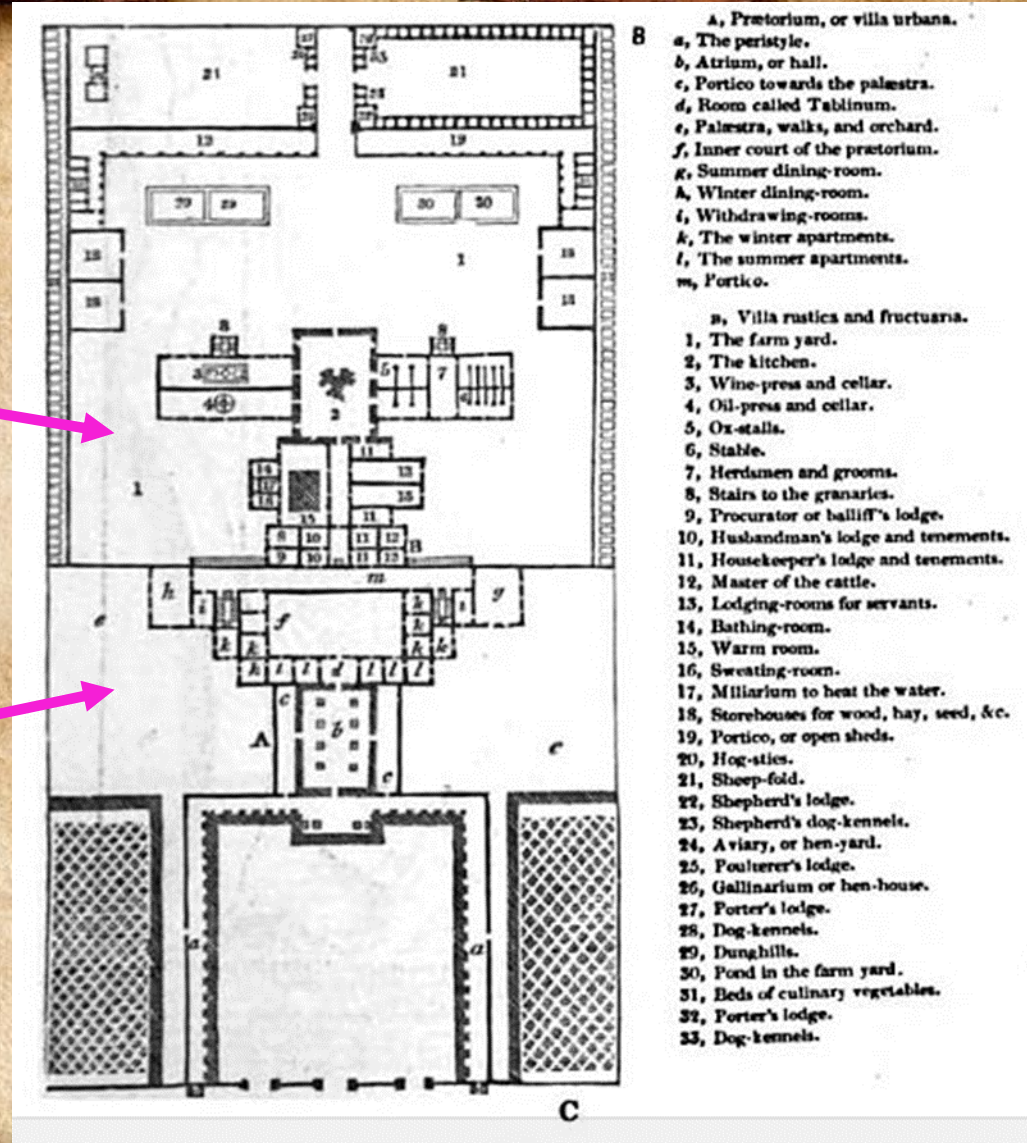



4

DELIRIUM DISCENS

Un exemple de villa rustica : la villa de Boscoreale

Plan de la villa rustica de Boscoreale.

**Pars
urbana**

**Partes rustica et
fructuaria**

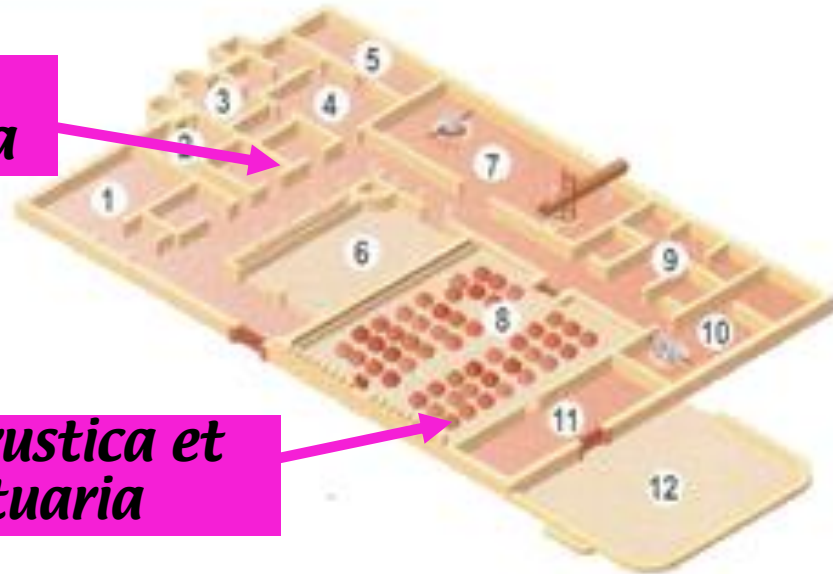

1 . Salle à manger
2 . Boulangerie
3 . Bains privés

4 . Cuisine
5 . Étable
6 . Cour

7 . Pressoirs à vin
8 . Cour de fermentation (vin)
9 . Chambres des domestiques

10 . Pressoirs à huile
11 . Grange
12 . Aire de battage

2 - 5 (à l'étage) .
Chambres du maître
et de ses enfants

DELIRIUM DISCENS

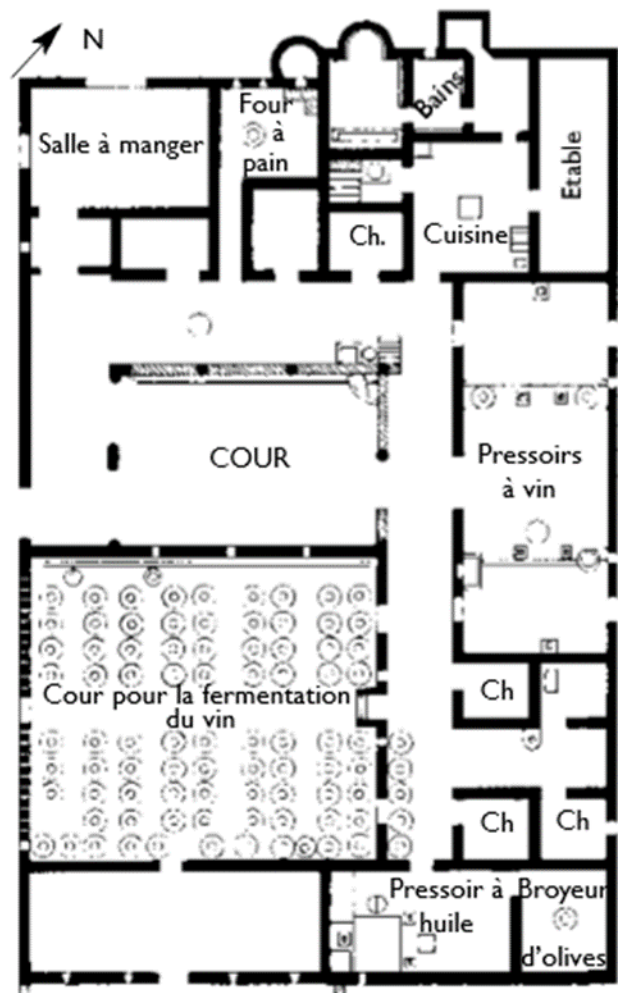

Plan de la villa Pisanelle à Boscoreale,
au nord de Pompéi

Pour les animaux, on trouve des étables, des écuries, des poulaillers...

Des espaces pour élaborer et remiser les produits de la ferme sont également prévus :

- *la meule (mola),*
- *les pressoirs à vin et à huile (torcularia),*
- *les remises à chariots, les greniers...*

Il existe aussi :

- *une sorte de cellule pour les esclaves : l'ergastulum,*
- *et une «infirmérie» : le valetudinarium.*

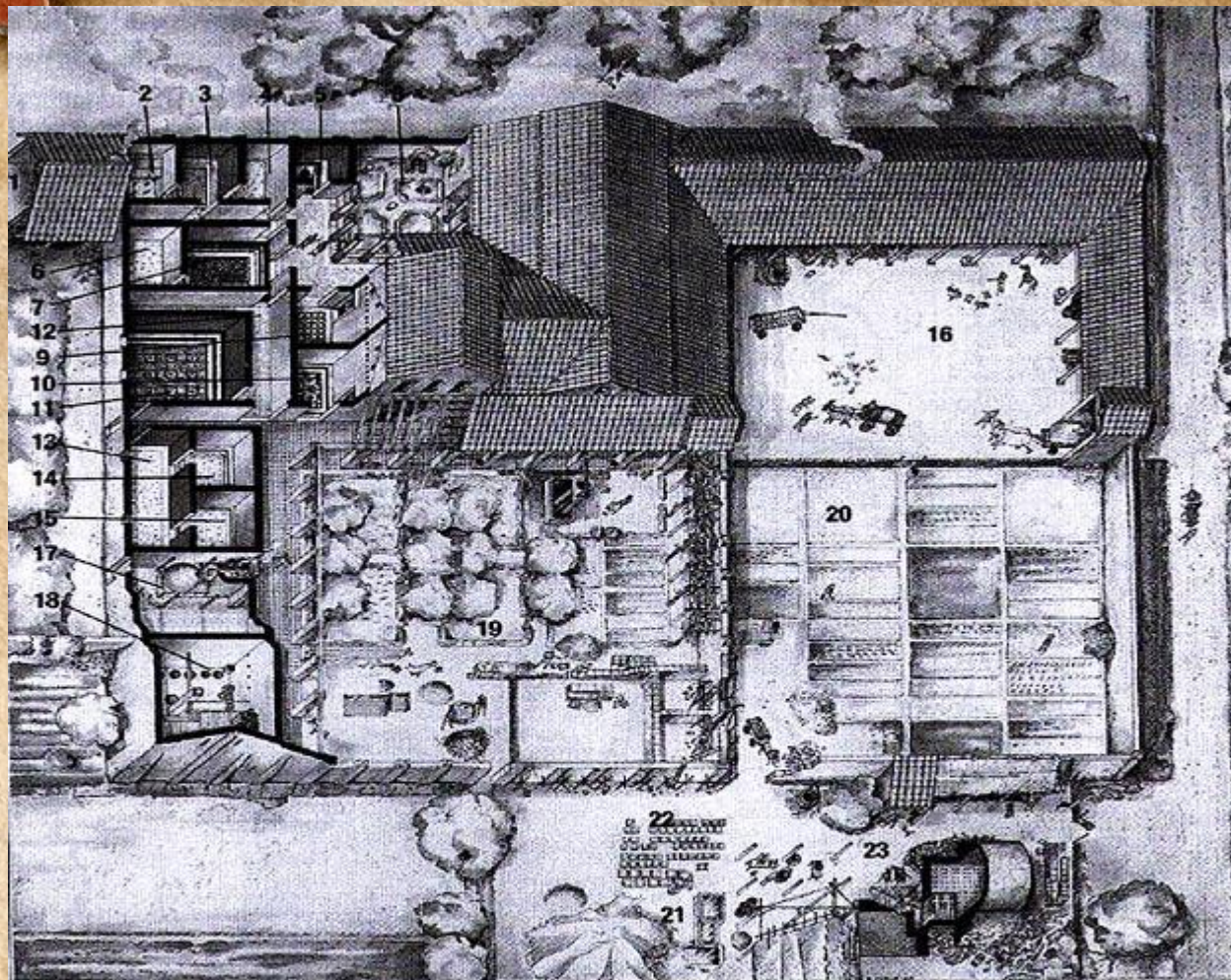

Pars urbana: ambienti 1-15, parte residenziale destinata al dominus (proprietario) ed al procurator (fattore)
1 ingresso (vestibulum)
2-4, 10, 14-15 camera da letto (cubicula)

5-6, 9, 13 sale (oeci)
7-11 sale da pranzo (triclinia)
8 giardino colonnato (peristilium)
12 corridoio

Pars rustica: ambienti 16-23, parte utilitaria, magazzini, stalle, alloggi servili
16 cortile
17 cucina
18 magazzino
19 frutteto e vigneto

20 orto e colture varie
21 vasche per la lavorazione dell'argilla
22 essiccatoio
23 fornace

Un autre exemple :

*villa du domaine viticole de Loupian en
Gaule romaine (Languedoc)*



*Pour tout savoir, vous pouvez visiter le site du ministère de
la culture www.villa.culture.fr*

*Vous y trouverez des explications, des reconstitutions
virtuelles et des quizz ludiques.*

7-8

DELIRIUM DISCENS

Sous l'empire les villae agricoles deviennent de grands domaines appelés «latifundia » (« latius » signifie vaste, large et « fundus : le domaine, le fond de terre)

Ce vaste ensemble agricole est tenu par un régisseur, le vilicus qui est souvent un esclave de confiance ou un affranchi .

Celui-ci dirige les esclaves chargés du travail agricole.

A moins que le domaine ne soit loué à des métayers : les coloni.

Les latifundia rapportent des sommes considérables à leurs propriétaires remplissant ainsi la fonction de « negotium »

DELIRIUM DISCENS

LA VILLA URBANA OU SUBURBANA

*Là aussi deux acceptions sont en usage. Il peut s'agir soit d'une résidence périurbaine ([villa suburbaine](#)), soit de la partie réservée à la résidence du maître. Dans ce second cas, le terme de *pars urbana* est généralement utilisé.*

Nous parlerons ici des ensembles luxueux construits où résidaient les maîtres parfois établis en périphérie des villes.

Sous l'Empire, de somptueuses villae, propriétés de puissants, réduites à leur pars urbana, se multiplient. Ces villae urbanae (ou suburbanae) sont des lieux de raffinement et de plaisir des sens et de l'esprit.

Les riches romains y recherchent, loin des embarras de Rome, la quiétude de la campagne. La villa urbana est souvent associée à la notion d'OTIUM, c'est-à-dire de loisir, de détente. De là vient l'expression partir en « villégiature ». « Villegiare » signifie aller à la campagne.

DELIRIUM DISCENS

Ces villae urbanae (« urbs » signifie la ville) ne sont pas, comme le laisse entendre leur nom des habitations de ville mais des demeures proches du style de la domus. Le maître y vit, comme à la ville.

Pline et Cicéron en possédaient plusieurs et nous ont fourni des descriptions nombreuses et précises.

Il s'agit d'un ensemble de bâtiments communiquant grâce à des couloirs couverts (cryptoportiques).

Illustration de Giorgio Albertini, villa romaine sur un site de deux hectares, attribuée au poète Catulle (1^{er} s. av. J.-C.), à Sirmione, sur le lac de Garde (nord de l'Italie)



Manuel latin 3^e hatier Belles Lettres 2012

DELIRIUM DISCENS

On y retrouve :

- des **triclinia** (salles à manger) : chaque triclinium avait son usage (pour l'été, pour l'hiver, pour les repas intimes, pour les réceptions...)

- des **cubicula** (chambres),

- des **cabinets de travail** dont une **bibliothèque**,

-des **bains privés** sur le modèle des thermes publics avec des vestiaires, des bains chaud/tiède/froid, parfois une **piscina**, un **gymnasium** (terrain sportif en plein air),

- des **jardins à portiques** entourent l'ensemble.

DELIRIUM DISCENS

Même quand elle ne fait pas partie intégrante du complexe agricole, la villa urbana est entourée d'un terrain qui comprend une partie cultivée en potager (hortus rusticus), des bosquets, des haies.

DELIRIUM DISCENS

Les villae sont des demeures extrêmement luxueuses très richement décorées. Elles sont toujours ouvertes sur l'extérieur offrant à leurs propriétaires de magnifiques vue sur les paysages alentours.

DELIRIUM DISCENS

***La villa des Mystères** remonte au 2e siècle av. J.-C. On y accède par le site archéologique de Pompéi mais elle est située en dehors du périmètre des autres édifices.*

Elle s'élevait sur la route de Pompéi à Herculanium et se trouvait assez proche de la mer à cette époque.

DELIRIUM DISCENS



9



DELIRIUM DISCENS

- A - Vestibule*
- B - Péristyle*
- C - Atrium*
- D - Impluvium*
- E - Tablinum*
- F - Exèdre à fenêtre*
- G - Jardins*
- H - Portique à trois nefs*
- I - partie de la cuisine*
- J - Complexe thermal*
- K - Torcularium*
- L - Alcôve double*
- M - Dietae*
- N - Salon des Mystères*
- O - Atrium tétrastyle*

10

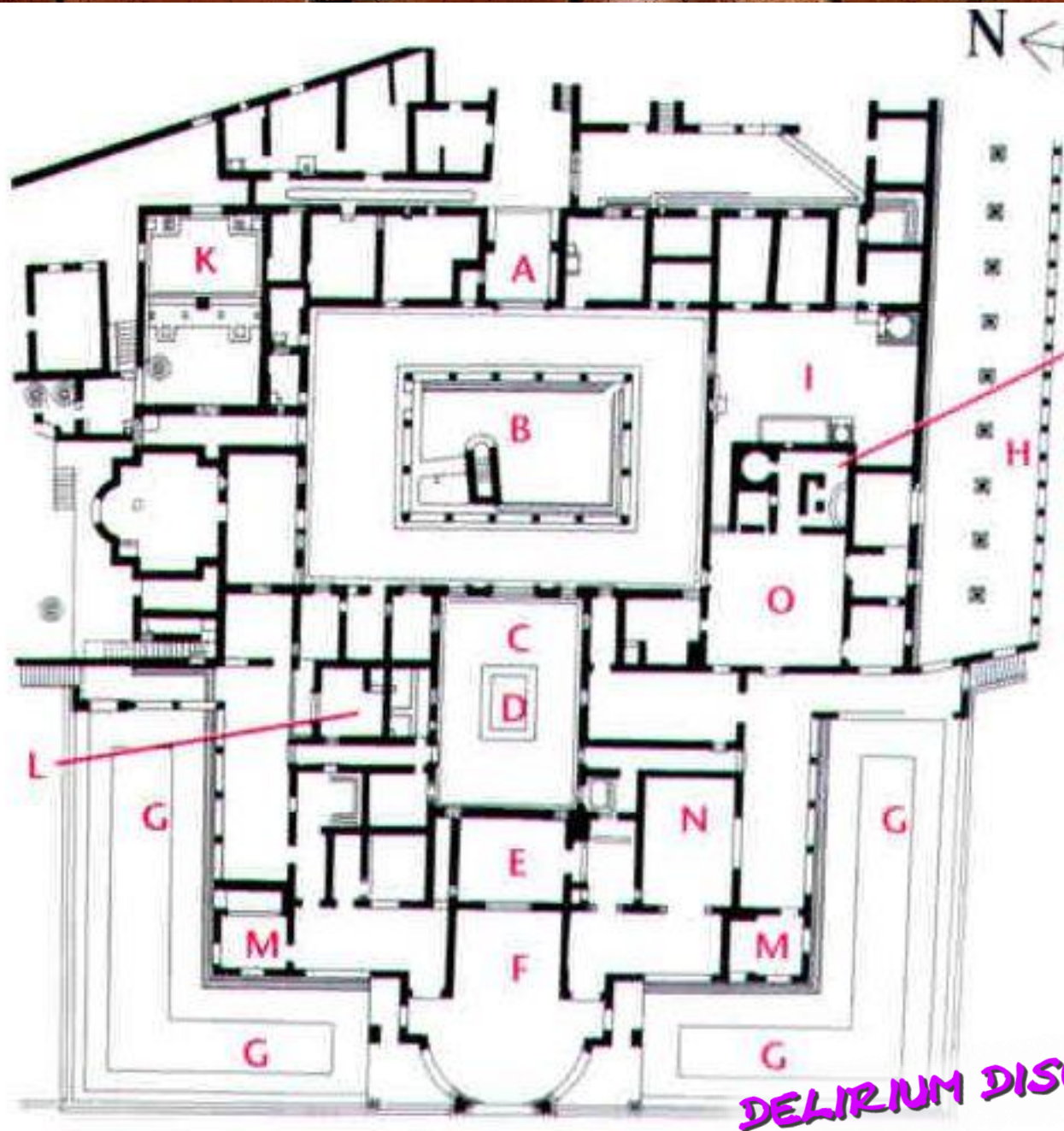

DELIRIUM DISCENS



11

DELIRIUM DISCENS



Elle doit son nom au thème supposé de ses fresques (rite d'initiation).

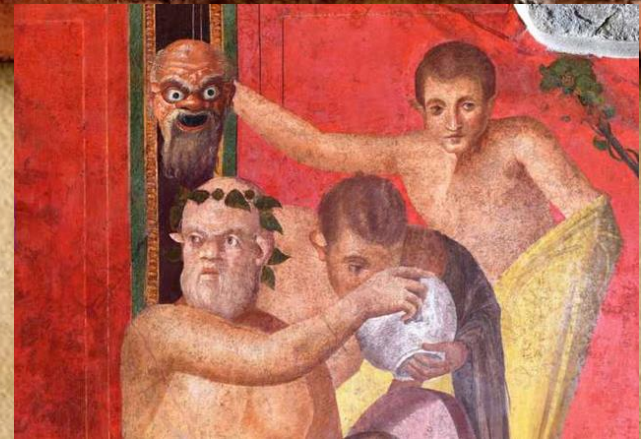

Le mot mystère est donc à prendre dans le sens religieux des connaissances révélées aux seuls initiés.



La villa

Plusieurs lettres de Pline le Jeune décrivent en détail les villas que l'écrivain possédait dans différentes régions d'Italie- Le passage donné ici reproduit une partie de l'évocation de sa villa de Toscane.

La villa, située au bas de la colline, a une vue comparable à celle que l'on a du sommet. La pente s'élève si légèrement et si insensiblement que, sans s'être aperçu qu'on montait, on se rend compte qu'on a monté. Derrière se trouve l'Apennin, mais relativement loin. Il en vient des brises même pendant une journée claire et tranquille, des brises sans âpreté et sans excès, déjà épuisées et brisées par la longueur de leur trajet.

DELIRIUM DISCENS

La plus grande partie de la maison est orientée au midi et reçoit le soleil, en été depuis la sixième heure, en hiver beaucoup plus tôt sous un portique en saillie, large et long en proportion. À l'intérieur, il y a beaucoup de pièces, dont un atrium à l'ancienne mode.

Devant le portique, une promenade est scandée par des plates-bandes de buis taillées de façons diverses.

Plus bas descend doucement un lit de gazon, sur lequel le buis dessine des figures de bêtes féroces qui s'affrontent. En bas, il y a de souples figures d'acanthes, presque ondoyantes. Une allée court tout autour, bordée d'arbustes coupés ras et taillés de différentes manières. De là part une promenade pour litière en forme de cirque, entourant des massifs de buis aux multiples formes et des arbustes qu'on empêche de grandir.

DELIRIUM DISCENS

Un mur en pierre sèche entoure le tout, planté de buis taillés en pente qui le cachent. De là part une prairie que la nature a rendue aussi belle à voir que l'art l'avait fait pour les parties précédentes. Ensuite des champs, beaucoup d'autres prés et des bosquets d'arbres.

Au début du portique s'avance une salle à manger en saillie. Ses portes donnent sur le bout de la promenade, sur le pré et une grande partie de la campagne. Ses fenêtres donnent d'une part sur un des côtés de la promenade et sur l'avancée de la villa, d'autre part sur les bosquets et la verdure de l'hippodrome adjacent. À peu près en face du milieu du portique se trouve un appartement en retrait qui entoure une petite cour ombragée par quatre platanes. Entre ces arbres, de l'eau coule d'un bassin de marbre et baigne de gouttes légères les platanes et ce qui se trouve sous les platanes.

Il y a dans l'appartement une chambre à coucher où ne pénètrent ni le jour, ni les voix, ni les bruits et, à côté, une salle à manger pour les repas quotidiens et ceux entre amis.

Cette dernière donne d'un côté sur la petite cour, de l'autre sur le portique et tout ce qu'on voit du portique. Il y a une autre chambre pleine de verdure et d'ombre données par le platane tout proche, ornée dans sa partie basse d'un lambris de marbre. La beauté de ce marbre n'enlève rien à la peinture représentant des branchages et des oiseaux posés sur ces branches. Dans cette chambre, il y a une petite fontaine entourant un bassin et, tout autour, plusieurs jets d'eau au murmure très agréable.

PLINE LE JEUNE, *Lettres*, V, 6, 14-23

DELIRIUM DISCENS



Reconstitution de la villa du Laurentin appartenant à Pline .

Manuel Latin
3^e Magnard
2012

DELIRIUM DISCENS

Tu te demandes avec étonnement pourquoi mon Laurentin (ou propriété de Laurentes, si tu préfères) a pour moi un si grand charme. Tu cesseras de t'étonner, quand tu connaîtras l'agrément de la maison, l'avantage de sa situation, l'étendue de sa plage.

Elle est située à dix-sept mille pas (25 km) de Rome, de telle sorte que, après avoir terminé les activités qu'on doit mener [en ville], on puisse, sans modifier l'emploi du temps de sa journée, venir y passer la nuit. [...]

La maison est spacieuse, bien adaptée aux besoins, sans être d'un entretien coûteux. [...] Au bout de la terrasse, puis du cryptoportique et du jardin, se trouve un pavillon, [voilà] mes amours, oui, vraiment mes amours. Je l'ai installé moi-même. Là [il y a] une étuve solaire, ayant vue d'un côté sur la terrasse, de l'autre sur la mer, et des deux sur le soleil, tandis qu'une chambre à coucher donne sur la galerie par une porte à double battant et sur la mer par une fenêtre. [...]

Pline le Jeune (env 61-114 ap) lettres, II, extraits

DELIRIUM DISCENS

Deux exemples de villae particulièrement luxueuses dans la région de Pompéi

*Villa des papyrii
à Herculaneum*



13

*Villa de Poppée
à Oplontis*



14

DELIRIUM DISCENS

*Villa des papyrii
à Herculaneum*



La **villa des Papyrus** est une villa d'Herculanum, appartenant à Pison, beau-père de Jules César. Elle a été ensevelie par l'éruption du Vésuve en 79 et dégagée lors de fouilles archéologiques en 1750.

Cette grande villa suburbaine fut découverte de façon fortuite en 1750 lors du creusement d'un puits.

Les 1838 papyrus découverts lors des fouilles ont donné son nom à la villa.



Grande villa suburbaine : Maison des papyrus (Herculanum)

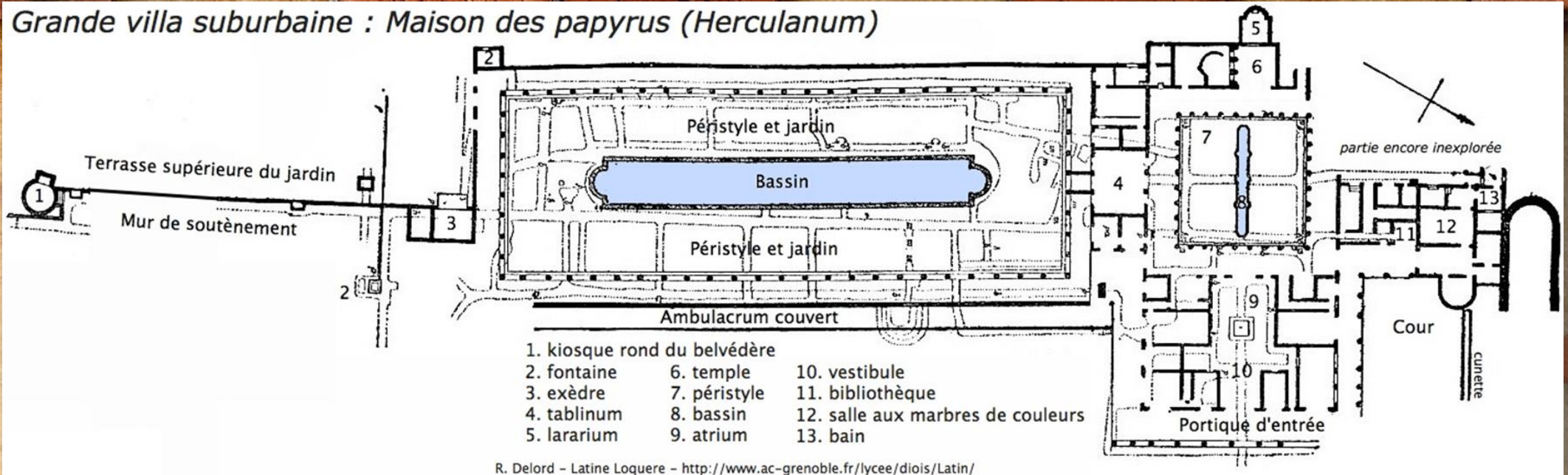

16

17

DELIRIUM DISCENS

*Jardins et
péristyle*

laraire

bains

atrium

tablinum

exèdre

criptoportique

18

DELIRIUM DISCENS



Les curieux pourront aller voir des photos prises sur le site archéologique :

<https://sites.google.com/site/ad79eruption/herculaneum-1/villa-of-the-papyri/description-of-the-villa>





14

*Villa de Poppée
à Oplontis*

DELIRIUM DISCENS

20

bains

cuisine

triclinium

latrines

atrium

péristyles

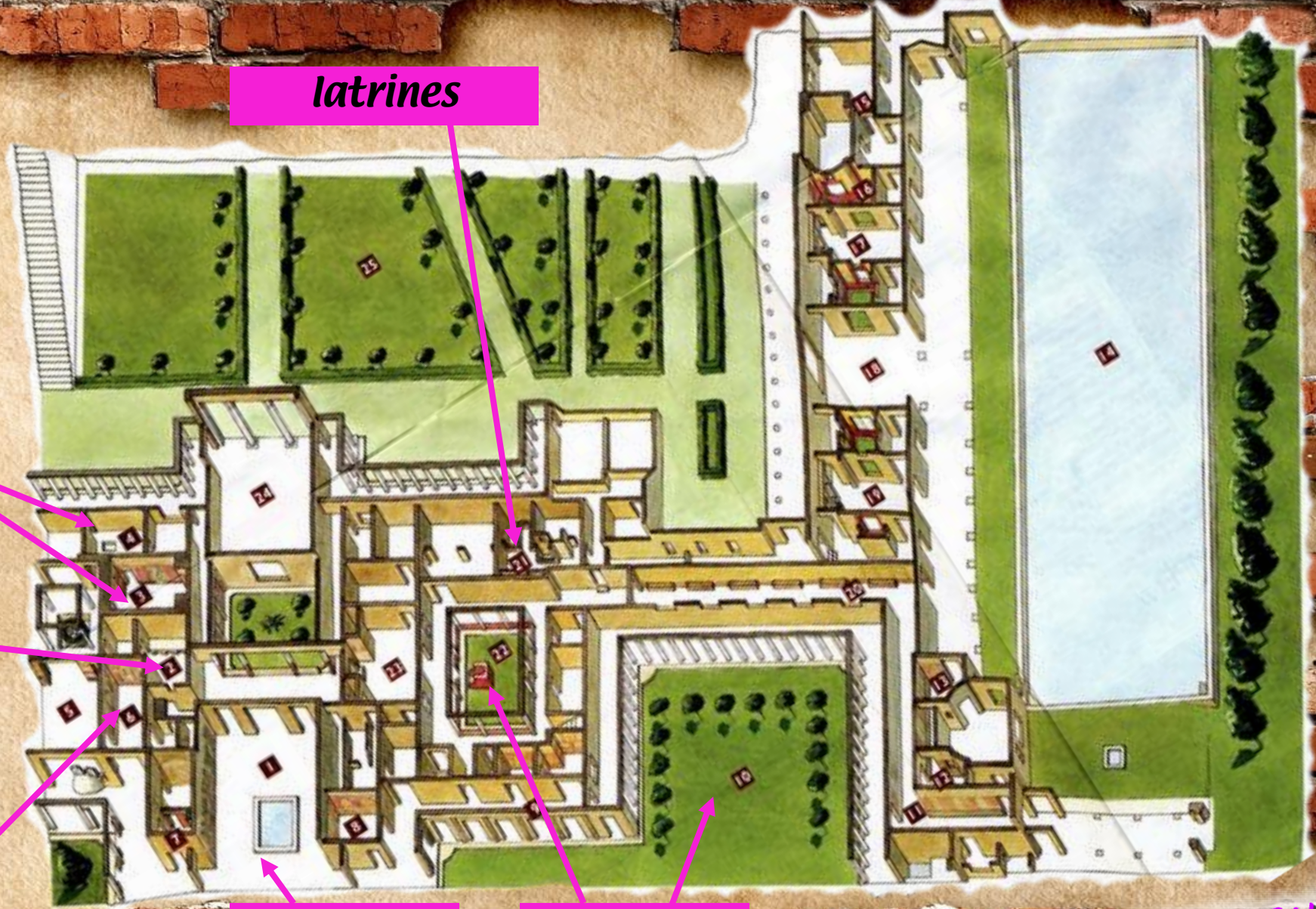

DELIRIUM DISCENS



atrium

21

triclinium



DELIRIUM DISCENS



21

portique

péristyle



22

DELIRIUM DISCENS

viridarium

Piscine

salons

salons

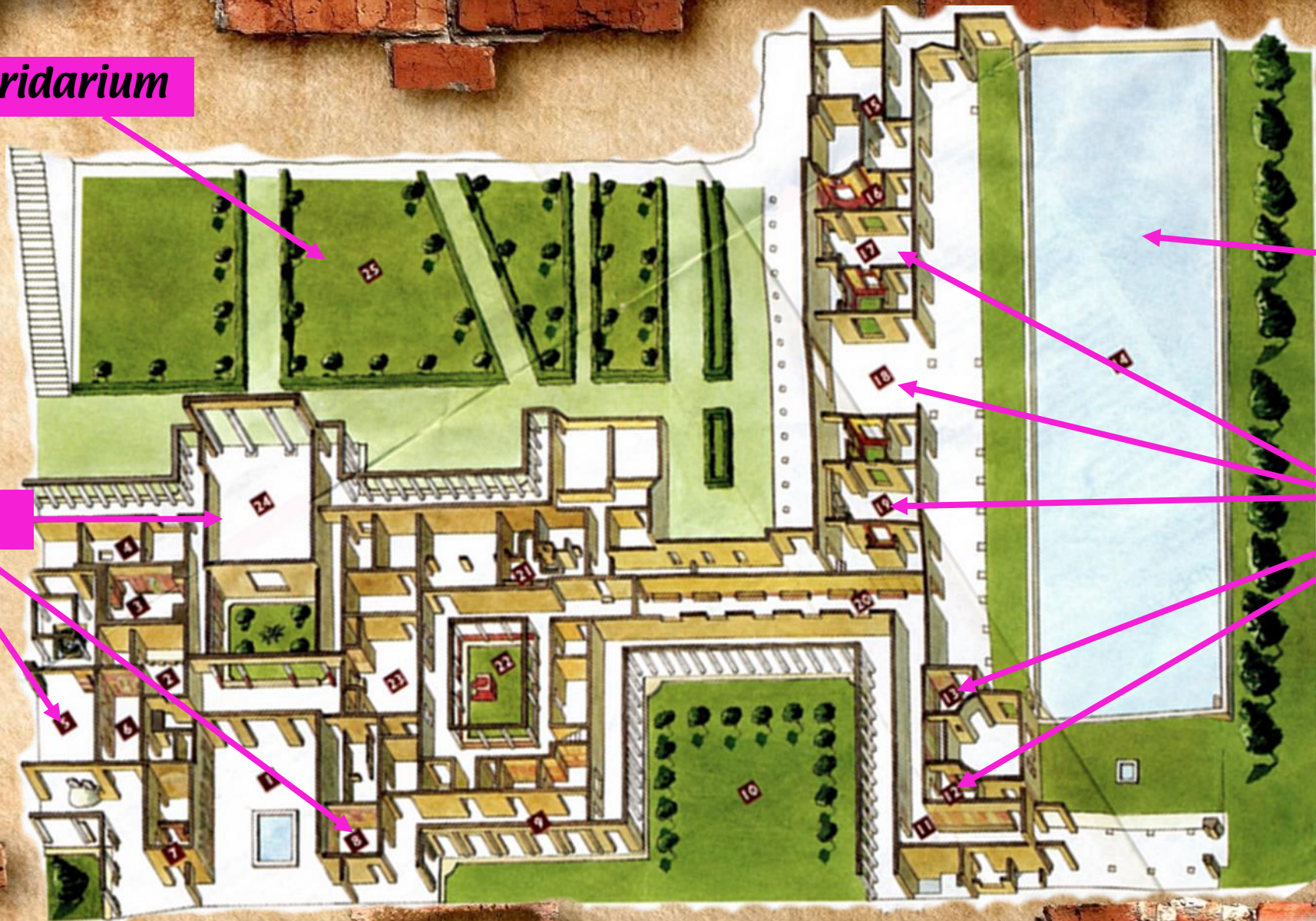

DELIRIUM DISCENS



Grand salon et viridarium vus de l'extérieur

23



DELIRIUM DISCENS

Sitographie images pour les villae

- 1- <http://dewez.host22.com/latin5/habitat.html>
- 2- https://fr.wikipedia.org/wiki/Mosa%C3%AFque_du_seigneur_Julius
- 3- https://fr.wikipedia.org/wiki/Villa_romaine#/media/File:Praetorium_or_villa_urbana.jpg
- 4- <http://4.bp.blogspot.com/-WQZ4RhedQaU/UXVLaXrcYal/AAAAAAAAAGXU/7Nvc559fLI/s1600/Chedworth+10.jpg>
- 5- <http://www.clg-rieu.ac-aix-marseille.fr/spip/sites/www.clg-rieu/spip/IMG/pdf/habitat.pdf>
- 6- <http://www.colorado.edu/classics/clas1061/Text/RFHO22.htm>
- 7-8- www.villa.culture.fr
- 9- <http://www.bbfauno.com/fr/villa-des-mysteres-pompei>
- 10- <http://www.telefonica.me.uk/myst.htm>
- 11- <http://www.italie-decouverte.com/villa-des-mysteres-une-renaissance-a-pompei/>
- 12- <http://amiesduboudoir.canalblog.com/archives/2015/03/28/31790162.html>
- 13- <https://herculaneumtourguide.com/the-villa-of-papyri/>
- 14- <http://archeologianapoli.com/english/tours/oplontis.html>
- 15- <http://www.bbc.com/news/magazine-25106956>
- 16- <http://www.arretetonchar.fr/plan-de-la-maison-des-papyrus-dherculanum/>
- 17- <http://newepicurean.com/the-building-which-housed-the-epicurean-library-in-herculaneum/>
- 18-19- <https://sites.google.com/site/ad79eruption/herculaneum-1/villa-of-the-papyri/description-of-the-villa>
- 20- <http://www.arretetonchar.fr/plan-de-la-villa-de-popp%C3%A9e-%C3%A0-oplontis-campanie/>
- 21- <http://www.volpinades.net/Oplontis/Oplontis.html>
- 22- <https://fr.wikipedia.org/wiki/Oplontis>
- 23- <http://archeologianapoli.com/english/tours/oplontis.html>

DELIRIUM DISCENS

Ressources consultées

Bibliographie

Civilisations grecque et romaine, Michel Pauliat, Ginette-Anne Pauliat, Ellipses, 1998
Manuel Latin 5^e Hatier Belles Lettres 2010
Manuel Latin 3^e Hatier Belles Lettres 2012
Manuel Latin 5^e Magnard 2010
Manuel Latin 3^e Magnard 2012
Manuel Latin 3^e hachette éducation 2012
La maison romaine Jean-Pierre Adam Editions Honoré Clair 2012

Autres documents

Le monde romain : l'habitat, association Thalassa

Ressources internet

<https://sites.google.com/site/civilisationromaine/l-habitat-romain-la-domus-la-villa-l-insula>
<https://sites.google.com/site/civilisationromaine/l-habitat-romain-la-domus-la-villa-l-insula/la-domus>
<http://mediolanum-santonum.fr/habitat-durant-l-antiquite.html>
<http://jfbradu.free.fr/celtes/bourges/page00.php3>
<http://rozsavolgyi.free.fr/cours/civilisations/pompei/p5.htm>
www.thalassa.asso.fr
www.inrap.fr
www.arretetonchar.fr
<http://www.villa.culture.fr/>

DELIRIUM DISCENS

*Plan de
la Villa rustica
de Boscoreale*

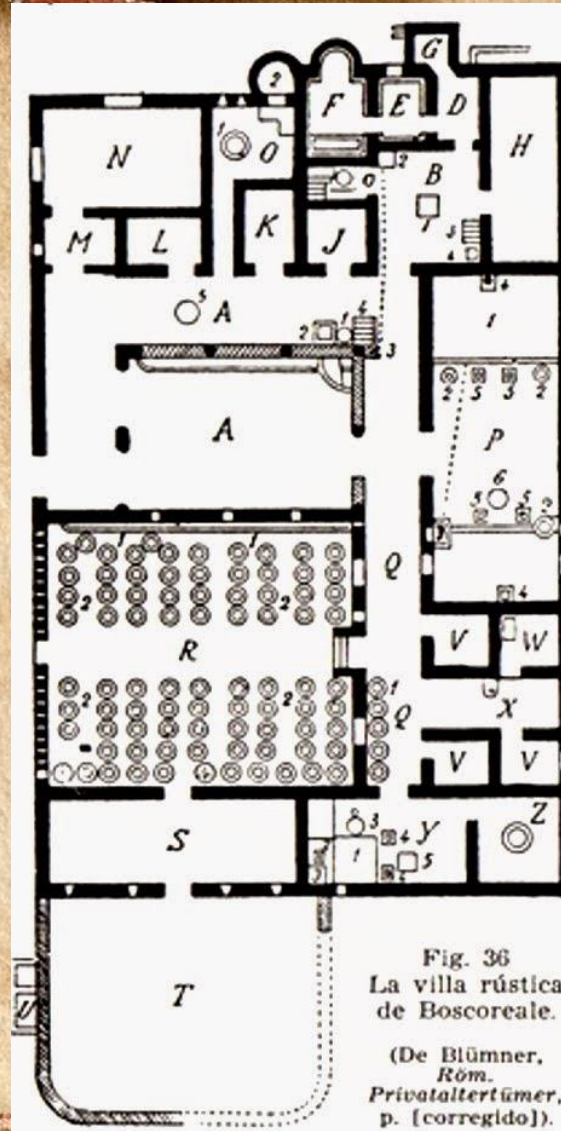

Fig. 36
La villa rústica
de Boscoreale.

(De Blümner,
*Röm.
Privataltertümer*,
p. [corregido]).

- A. Patio (1 y 5, Cisternas; 2, Pila de agua, de albafilería; 3, Arcón de plomo [depósito de agua para el baño]; 4, Escalera).
- B, Cocina (1, Hogar; 2, Arcón de plomo; 3, Escalera [lleva al piso superior construido sobre DEF]; 4, Zanja).
- C-G, El baño (C, El horno, con la caldera; D, Apodyterium; E, Tepidarium; F, Caldarium; G, Letrina); confróntese fig. 38.
- H, Establo.
- J, Cuarto de depósito para los instrumentos rústicos.
- K-L, Cubicula.
- M, Pasaje.
- N, Comedor.
- O, Cuarto donde se hace el pan (1, Muela; 2, Horno).
- P, Cuarto de la prensa para el vino (1, Sitio para la prensa; 2, Recipientes de barro cocido para recibir el mosto; 3, Cisterna para el vino de orujo; 4, 5, 6, Hoyos en el suelo [para la prensa]).
- Q, Corredores (1, Tinajas subterráneas con los bordes a flor de tierra).
- R, Cella vinaria (1, Hoyo donde se escurre el mosto que viene de P; 2, Zanjas; 3, Arcón de plomo con hornillo [probablemente para obtener el *defrutum* o *sapa* mediante cocción del mosto]; 4, Cisterna).
- S, Henil, o *nubilarium*.
- T, Era.
- U, Pozo donde se recoge el agua de lluvia de la era.
- V, Cubicula.
- W, Cuarto para una prensa.
- X, Cuarto con molino a mano.
- Y, Molino aceitero (1, Lugar para la prensa; 2, 4, Hoyos y zanjas para recibir el aceite; 5, Zanja).
- Z, Cuarto para el prensado.